



ОНЛАЙН ЖАЗЫЛУ

1931 жылдың
4 қазанынан бастап шығады

www.ortalyq.kz

www.instagram.com/ortalyq.kz/

www.facebook.com/ortalyq.kz/

info@ortalyq.kz

Екпе сенімді
еселейді



Бірлескен жобаның
бірегей нәтижесі



Елеулі ұлын
еске алды



3-бет

5-бет

8-бет

РЕСМИ

«Қарағанды- Маңғыстау» пойызы жолға шықты

Қарағандыдан Маңғыстау облысына енді ауысып мінбей-ақ жетуге болады. Екі өңірді байланыстыратын жаңа жолаушылар пойызы іске қосылып, алғашқы рейсі Маңғыстау станциясына жетті. Жергілікті тұрғындар жана бағытты салтанатты түрде қарсы алды.

Жаңа теміржол бағыты – «Қарағанды-Жезқазған» желісінің жалғасы. Бұл бағыт өңіраралық байланысты күшейтіп, жолаушылар үшін жол жүруді едәуір жеңілдетеді.

Пойыз жолда шамамен 41 сағат жүреді. Ол Маңғыстауға тақ күндері сағат 12:08-де келіп, кері бағытта 14:34-те жолға шығады.

Билет құны купе вагондында – 22 123 теңге, плацкартта – 14 467 теңге. Қазіргі уақытта құрамда сегіз вагон бар, алдағы уақытта олардың санын онға дейін арттыру жоспарланып отыр.

Мамандардың айтуынша, жаңа бағыт ішкі туризмді дамытуға және өңірлер арасындағы экономикалық әрі әлеуметтік байланысты нығайтуға оң әсер етеді.

Жолаушылар үшін бұл бағыт, әсіресе, ұзақ жолда қолайлы жағдайлармен ерекшеленеді: вагондарда демалысқа қажетті барлық жағдай қарастырылған, ал, тікелей қатынас уақытты үнемдеп, сапарды әлдеқайда жеңіл етеді. Сондай-ақ, жаңа маршрут арқылы батыс өңірлерге қатынау мүмкіндігі артып, тұрғындардың іскерлік және жеке сапарларының саны көбейеді деп күтілуде.

Өз тілшімізден

ТМД-ның таңдаулылары

Мәскеуде өткен Тәуелсіз Мемлекеттер Достастығы Экономикалық кеңесінің 109-шы отырысында 2025 жылғы ТМД-ның өнімдер мен қызмет сапасы саласындағы сыйлығының жеңімпаздары анықталды. Халықаралық деңгейдегі беделді марапатқа Қарағанды облысының кәсіпорындары не болып, өңір өндірісінің әлеуетін тағы бір мәрте дәлелдеді. Осылайша, ТМД төңірегіндегі салмақты сыйлық – сапа саясатын әуелден қатаң ұстанған қарағандылық қос компанияның қоржынында.

Қасымхан БҰРКІТҰЛЫ,
«Ortalyq Qazaqstan»

ТМД сапа сыйлығы – Достастық кеңістігіндегі ең беделді марапаттардың бірі. Ол басқарудың тиімді жүйесін енгізген, инновациялық технологияларды өндірісте кеңінен қолданатын және өнім мен қызмет сапасын тұрақты түрде қамтамасыз ететін кәсіпорындарға беріледі. Был байқауға ТМД елдерінен 27 кәсіпорын қатысыпты.

Өңіріміздегі «НПО Дефектоскопия» ЖШС ТМД сыйлығының лауреаты атанса, «Бемер Армура» ЖШС дипломант мәртебесін иеленді. Бұған дейін де бұл кәсіпорындар ұлттық іріктеу кезеңінен сүрінбей өтіп, өнімдері мен қызметтерінің жоғары сапасын халықаралық деңгейде дәлелдеген болатын. – Өңір кәсіпорындарының



ӨНДІРІС

ТМД деңгейінде мойындалуы – олардың өнім мен қызмет сапасын халықаралық стандарттарға сай тұрақты түрде қамтамасыз етіп келе жатқанын көрсетеді. Бұл – жай ғана сертификат немесе марапат емес, олардың үздіксіз жаңалыққа ұмтылысының, өндірістік процестерін жетілдіру мен технологияларды тиімді қолданудың нақты дәлелі. Мұндай табыс өңір кәсіпорындарының әлемдік нарықта бәсекеге

қабілеттілігін арттырады және өңір өндірісінің сапалық деңгейінің халықаралық аренада мойындалғанын көрсетеді, – дейді Қарағанды облысы Кәсіпкерлер палатасының директоры Ернар Құлпейісов.

ТМД кәсіпорындары арасынан топ жарған «НПО Дефектоскопия» ЖШС өңіріміздегі жетекші жоғары технологиялық компанияларының бірі. Кәсіпорын мұнай-газ, тау-кен,

металлургия және энергетика салаларында диагностика мен бақылау қызметтерін ұсынады. Оның басты ерекшелігі – өндіріс процесінде жасырын ақауларды дәл анықтайтын заманауи әдістер мен технологияларды қолдануы.

Компания бұзбай бақылаудың 19 классикалық және озық әдісін пайдаланады.

► 2-бет

Кибербуллингке кім құмар?

Соңғы жылдары мектеп пен интернет платформаларда жасөспірімдерге бағытталған психологиялық қысымның өсуі қоғамды алаңдатып отыр. Бұл – құрбы-құрдастардың қарапайым қалжыны емес. Әрі қатарластар арасындағы жанжал да емес. Оған да әлдеқайда қауіпті. Өйткені, мамандардың пікірінше, буллинг жасөспірімнің эмоционалдық жағдайына әсер етіп, өзін-өзі бағалауын төмендетеді. Оқу нәтижелеріне кері ықпал жасап, әлеуметтік қатынастарда қиындықтар туғызады. Ұзақ мерзімде мұндай қысым толыққанды дамуға кедергі келтіреді. Ең сорақысы, буллинг ересектердің де арасында кездеседі екен.

Кибербуллинг күшейіп тұр

Буллингтің ең қауіпті және жылдам таралатын түрі – кибербуллинг. Әлеуметтік желілер мен мессенджерлерде (TikTok, Instagram, WhatsApp) рұқсатсыз фотосуреттерді тарату, қорлайтын жазбалар жариялау, жабық чаттарда келемеждеу сияқты әрекеттер жиі кездеседі. Мұндай қысым адамды күй-



зеліске ұрындырып, қорқыныш тудырады. Әлеуметтік оқшаулануға әкеп соғады.

2024 жылдан бастап, Қазақстанда буллингке әкімшілік жауапкершілік енгізілді. 2025 жылдың алғашқы жар-

тыжылдығында 202 буллинг фактісі тіркелген, оның 45%-ы – 12-16 жас аралығындағы жасөспірімдерге тиесілі. Дегенмен, тіркелген оқиғалардың көбісі тек ескерту немесе символдық айыппұлмен аяқталған. Айыппұл көлемі аз: 2025

ЗАҢ МЕН ТӘРТІП Қауіңісіз Қазақстан үшін!

жылдың алғашқы жартыжылдығында – 1,4 млн теңге, бірақ, оның жартысынан азы ғана нақты өтелді.

Сонымен қатар, балаларға қарсы зорлық әрекеттер де көбейіп келеді: 2025 жылдың алғашқы жартыжылдығында шамамен 600 қылмыстық іс тіркелді, ал, 2024 жылы бұл көрсеткіш 971 болған.

Мемлекет жасөспірімдер арасындағы агрессияны азайту мақсатында «Досбол.ІКЕ» бағдарламасын іске қосуда. 2025 жылдың 1 қыркүйегінен бұл бағдарлама барлық мектептерде енгізілді. Бағдарламаның мақсаты – мектептегі психологиялық ахуалды бақылау және ата-аналардың балалардың қауіпсіздігіне қанағаттануын бағалау. Десек те, қазіргі жүйе көбінесе формалды сипатта болып, оқушылар әлі де ересектердің бейқамдығынан буллингке ұшырап келеді.

«Психологиялық зиянды дәлелдеу қиын»

Қарағанды ұлттық зерттеу университетінің доценті, заңгер-психолог Ботағөз Аманжолованың айтуынша, бұны толық реттейтін жеке бап әлі де қалыптасқан жоқ.

► 4-бет

БАСПАСӨЗ-2026

ҚҰРМЕТТІ ОҚЫРМАН!

Облыстық «Ortalyq Qazaqstan» газетіне 2026 жылдың II жартыжылдығына жазылу науқаны басталды. Күнделікті жаңалықтар, сараптамалық мақалалар, мәдениет пен спортқа арналған жарияланымдар – бәрі бір газетте.

Газетке жазылуды «Қазпошта» АҚ пошта байланысының барлық бөлімшелерінде, сондай-ақ Ермеков көшесі, 33 үй, 8-қабат мекенжайы бойынша редакцияда ресімдеуге болады.

«Ortalyq Qazaqstan» – ақпаратқа сенім, жаңалыққа жақын!

Санаттар	Баламалы жазылым	«Қазпошта» АҚ Қала (теңге)	«Қазпошта» АҚ Аудан/ауыл (теңге)
Кәсіпорындар мен ұйымдар үшін	6 айға 7600 теңге	6 ай 13 770,14	10 141,30
Жеке жазылулар үшін	6 айға 4000 теңге	6 ай 6 141,30	5 891,30

Анықтама телефоны: 41-26-85, 8-702-638-56-85, 8-705-902-04-05.

E-mail: otdel.pochtovyy@bk.ru



Каспи QR арқылы жазылуға болады

НАЗАР АУДАРЫҢЫЗ!
«Ortalyq Qazaqstan» газеті редакциясында баспа бағасы бойынша (жеткізу қызметтерінің құнына қосылмай) баламалы жазылу жүргізіледі.



Цифрлық тәртіптің жаңа форматы

Қаланың тазалығы енді тек коммуналдық қызметтің ғана емес, әр тұрғынның күнделікті бақылауындағы мәселеге айналды. Бір фото, бір өтінім – нақты нәтиже. «Таза Қазақстан» жалпыұлттық акциясы аясында іске қосылған жаңа цифрлық сервис арқылы қоқыс, жарық, жол және ауладағы кез келген мәселені онлайн түрде жедел хабарлап, оның шешілу барысын бақылауға мүмкіндік туды.



Салтанат ІЛІЯШ,
«Ortalyq Qazaqstan»

Енді қала тұрғындары абаттандыру мен экологияға қатысты түйткілдерді бұрынғыдай ұзақ рәсімдерсіз-ақ TaqaQazaqstan.kz сайты немесе @TaqaQazBot телеграм-боты арқылы жолдай алады. Аталған платформа Қазақстан Республикасы Экология және табиғи ресурстар министрлігі тарапынан әзірленіп, тұрғындар мен жергілікті атқарушы органдар арасындағы байланысты жеңілдетуді көздейді.

Сервис арқылы қоқыс үйінділері, тазаланбаған аумақтар, жолдардың бүлінуі, көше жарығының істен шығуы немесе кіреберістердің жағдайы секілді мәселелер туралы жедел ақпарат беруге болады. Ең бастысы – өтінім тек тіркеліп қана қоймай, оның орындалу барысы да бақылауда болады.

Жүйені пайдалану тәртібі қарапайым. Алдымен пайдаланушы сайтқа немесе телеграм-ботқа кіріп, авторизациядан өтеді. Одан кейін мәселені растайтын фотосуретті жүктейді – оны сол сәтте түсіруге немесе құрылғы жадынан таңдауға болады. Келесі кезеңде нақты мекенжай көрсетіліп, жағдай қысқаша сипатталады да, өтінім жолданады.

Жіберілген өтінім бірден жергілікті атқарушы органның операторына түседі. Мамандар мәселені зерделеп, жауапты қызметті анықтайды және орындау мерзімін белгілейді. Ал, мәселе шешілгеннен кейін орындаушы тарап фотосурет пен түсіндірме ұсынады. Тұрғын өз кезегінде нәтижені тексеріп, атқарылған жұмыстың сапасына баға бере алады.

Айта кету керек, бұл сервис eGov Mobile мобильді қосымшасында да қолжетімді. Бұл өз кезегінде өтінім беру үдерісін бұрынғыдан да ыңғайлы әрі жедел етеді.

Цифрлық мүмкіндіктер дәуірінде қаланың тазалығы мен жайлылығы тек жауапты мекемелердің міндеті ғана емес, әр тұрғынның азаматтық белсенділігіне де байланысты. «Таза Қазақстан» платформасы – осы жауапкершілікті нақты іске айналдыратын тиімді құрал.

Суретті түсірген
Жангелді ӘБДІҒАЛЫМ

ТМД-ның таңдаулылары

(Соңы. Басы 1-бетте)

Соның ішінде, цифрлық радиография және ұзын толқынды ультрадыбыстық бақылау (LRUT) ерекше маңызды, себебі олар өнім мен инфрақұрылымның сапасын дәл бағалап, апаттар мен өндірістік бұзылулардың алдын алады. Бұл тәсілдер әсіресе мұнай-газ құбырлары, металлургиялық қондырғылар және энергетикалық объектілер сияқты күрделі өндірістер үшін шешуші мәнге ие.

«НПО Дефектоскопия» зертханасы халықаралық AZLA аккредитациясынан өткен, бұл оның қызметінің әлемдік стандарттарға толық сәйкес келетінін көрсетеді. Зертхана мен зерттеушілердің кәсіби деңгейі кәсіпорынға ең күрделі өндірістік сынақтарды орындауға мүмкіндік береді. Ал, заманауи бағдарламалық қамтамасыз ету процесстерді нақты уақыт режимінде бақылауға және талдауға мүмкіндік жасайды.

Компанияның тәжірибесі мен ғылыми негізделген технологиялары оны тек Қазақстанда ғана емес, ТМД елдерінде де беделді етеді.

2017 жылы «Алтын Сапа» сыйлығын жеңіп алған кәсіпорын енді ТМД сапа сыйлығының лауреаты ретінде танылып отыр. Бұл марапаттар компанияның үздіксіз сапа жауапкершілігі, инновациялық технологияларды қолдану және халықаралық нарықта бәсекеге қабілеттілігін дәлелдейді.

«НПО Дефектоскопия» қазіргі таңда тек қызмет көрсету саласында ғана емес, өндірістің қауіпсіздігі мен тиімділігін арттыруда да негізгі серіктеске айналған. Оның жұмысы отандық өндіріс объектілерінің сенімділігін арттырып, кен орындарынан бастап, зауыттарға дейінгі барлық кезеңдегі қауіпсіздікті қамтамасыз етеді.

Ал, дипломант мәртебесін алған Бұқар жырау ауданындағы «Бөмер Арматура Қазақстан» кәсіпорны – еліміздегі және ЕАЭО елдеріндегі Böhmer маркасының ресми өкілі. Кәсіпорын жоғары сапалы құбыр желісі арматураларын өндіру мен жеткізуге маманданған, оның ішінде, жылу және сумен жабдықтау жүйелері, мұнай-газ саласы мен өнеркәсіптік инфрақұрылым үшін қажетті жабдықтау бар.

Компанияның негізгі өнімдері – диаметрі, қысымы және жұмыс



температурасы әртүрлі шар тәріздес крандар. Олар халықаралық сапа стандарттарына толық сәйкес келеді, сондай-ақ, ауыр жүктемелер мен күрделі жұмыс жағдайларында сенімді қызмет көрсетуді қамтамасыз етеді.

«Бөмер Арматура» – АҚШ-тың API 6D стандартына сәйкес сертификатталған монограммаға ие. Бұл сапа мен сенімділіктің халықаралық деңгейдегі кепілі болып табылады. Бұл сертификат америкалық мұнай институты тарапынан беріліп, жыл сайын аудит арқылы жаңартылып отырады. Мұндай сертификатқа ие кәсіпорындар әлемде санаулы.

Өндірістік қуаты жылына 10 000-нан астам өнім шығару мүмкіндігін береді. Мұндай көлем кәсіпорынның өңірдегі жетекші өнеркәсіптік кәсіпорын ретінде тұрақты дамып келе жатқанын, сонымен қатар, отандық және шетелдік нарықтағы сұранысты толық қамтамасыз ете алатынын көрсетеді. Компания өнімдері Еуропа мен ТМД елдеріне экспортталады, бұл оның әлемдік өндірушілер деңгейінде бағаланатынын айқын көрсетеді.

Компанияның сапа саясаты мен өндірістік жетістіктері 2019 жылы Президенттің «Алтын Сапа» сыйлығымен, ал, халықаралық аудит нәтижелері оны әлемдік деңгейде

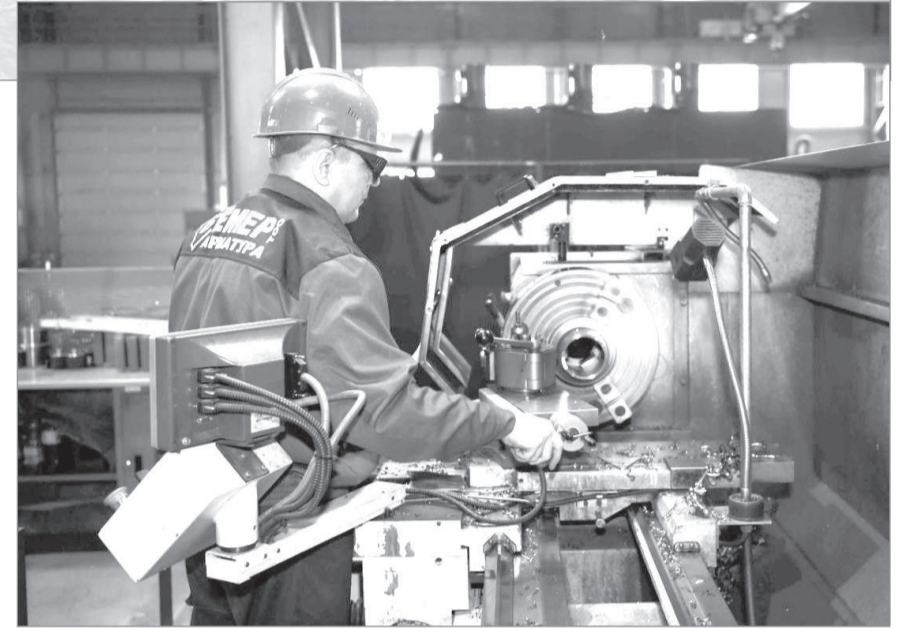

гі өндірушілер қатарына енгізгенін дәлелдейді. Бұл марапаттар мен сертификаттар кәсіпорынның өнім сапасына деген адалдығы мен өндіріс процесіндегі заманауи технологияларды тиімді қолдануын көрсетеді.

Қарағандылық кәсіпорындардың мәртебелі марапаты – сапаға негізделген жүйелі еңбек пен халықаралық талаптарға сай жұмыс істейтін өндірістің нақты көрінісі. Отандық бизнес пен өнеркәсіптің халықаралық деңгейде танылуы, экспорттық мүмкіндіктердің кеңеюі және аймақ экономикасын дамытуда өз бағасын алып отыр.

Қысқасы, Қарағанды кәсіпорындарының әлемдік нарықтағы мойындалуы – сапалы өнім, заманауи технология және өркеніетті өндірістің жемісі.

Айта кетейік, ТМД сыйлығы лауреаттары мен дипломанттарын марапаттау рәсімі шілде айында Қырғыз Республикасында өтетін Мемлекетаралық стандарттау, метрология және сертификаттау кеңесінің 69-шы отырысы аясында ұйымдастырылады.

Суреттер компанияның сайтынан алынды

Құтқарушы «күлтемір»

Қарағандылық мектеп оқушылары спутниктік байланыссыз жұмыс істейтін іздеу роботын жасап, халықаралық деңгейде топ жарды. «Мұрагер» мектебінің II-сынып оқушылары әзірлеген A.C.T.I.V.E жобасы шахталарда, түтінге толы ғимараттарда және үйінділер астында бағыт тауып, адамдарды іздеуге қабілетті. Ең бастысы – бұл құрылғыға GPS те, спутниктік байланыс та қажет емес.

Салтанат ІЛІЯШ,
«Ortalyq Qazaqstan»

Жоба қазірдің өзінде жоғары бағаланып отыр. Infomatrix Asia 2026 халықаралық олимпиадасында A.C.T.I.V.E әзірлемесі Hardware Control санаты бойынша бірінші орын иеленді. Бұл – оқушылардың жүйелі еңбегі мен инженерлік ойлау қабілетінің айқын дәлелі.

A.C.T.I.V.E роботы Local Pathing есептеу архитектурасына негізделген. Яғни, ол спутниктік навигацияны қолданбай-ақ, қысқа қашықтықтарда тиімді бағыттарды өздігінен құра алады. Бұл технология, әсіресе, сигнал жетпейтін жабық кеңістіктерде – шахталарда, өндірістік нысандарда немесе өрт кезінде түтін басқан ғимараттарда аса маңызды.

– Бұл – GPS те, дәстүрлі навигация да емес. Робот спутниктік сигналсыз ортада өздігінен бағдар таба

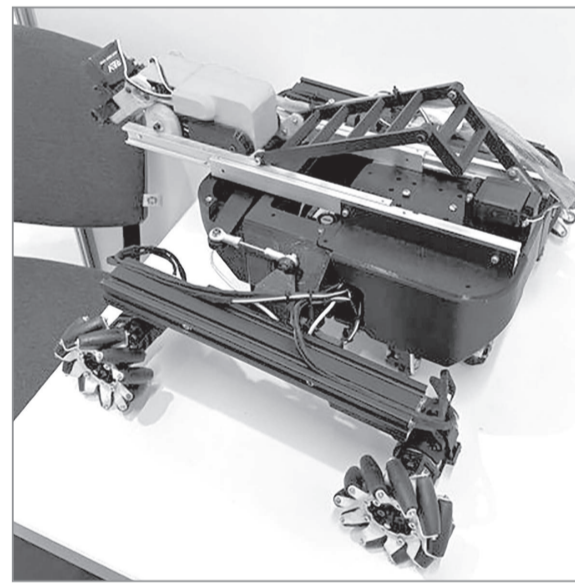

Сурет облыс әкімінің сайтынан

алады. Біз оны дәл осындай күрделі жағдайларға бейімдеп жасадық. Қондырмалары ауыстырмалы болғандықтан, әртүрлі міндеттерге қолдануға болады. Өнеркәсіпте де, тау-кен металлургия саласында да, құтқару операцияларында да, – дейді жоба авторларының бірі Санжар Сәрсембаев.

Жобаны Санжар Сәрсембаев Тарғын Файзулла және Арнұр Тоғамбаевпен бірге жүзеге асырған. Жұ-

ЦИФРАНДЫРУ ЖӘНЕ
ЖАСАНДЫ ИНТЕЛЕКТ ЖЫЛЫ
2026

мыс бытыр басталып, осы уақыт ішінде команда бірнеше прототип жасап, алгоритмдерді жетілдіріп, платформаны толық құрастырған. Нәтижесінде жоба халықаралық деңгейдегі жарысқа қатысып, жеңіс тұғырынан көрінді.

Бұл жетістік жас өнертапқыштардың болашағына да жаңа мүмкіндік ашты. Санжар Сәрсембаев Алматы энергетика және байланыс университетіне білім грантын жеңіп алды.

– Бұл мүмкіндік мен үшін өте маңызды. Робот-техника мен IT саласында білім алып, болашақта автономды жүйелерді дамытуға үлес қосып келеді. Қазақстанда бұл бағыттың әлеуеті жоғары, – дейді ол.

Команда алдағы уақытта жобаны әрі қарай жетілдіруді көздеп отыр. Олардың мақсаты – роботты тек көрме үшін емес, нақты жағдайда, яғни адамдарды іздеу және құтқару жұмыстарында қолдану.

Қарағандылық оқушылардың бұл жобасы – жас буынның ғылым мен технологияға деген қызығушылығының нақты көрінісі. Ең бастысы, олардың идеясы болашақта адам өмірін құтқаруға қызмет етуі мүмкін.

• БРИФИНГ

Өрт зардабы өкініш әкеледі

Облыста өрт қаупіне қарсы даярлық күшейді. Өткен жылы тіркелген 133 табиғи өрттің басым бөлігіне адам факторы себеп болған. Биыл мамандар мұндай жағдайдың қайталанбауы үшін «Қарқаралы» ұлттық паркі сынды маңызды жоғары орманды аймақтарда бақылауды мейлінше күшейткен.

Ерканат КЕЦЕСБЕКҰЛЫ,
«Ortalyq Qazaqstan»

– 6 сәуірден бастап, облыста өрт қаупі кезеңінің басталғанын жария еттік. Қазіргі уақытта өңірде табиғи өрттердің туындау қаупі төмендетуге бағытталған кешенді профилактикалық, ұйымдастырушылық және техникалық шаралар іске асырылу үстінде. Жалпы саны 320 адамнан тұратын 70 мобильді топ құрылған. Олардың құрамына

азаматтық қорғау органдарының қызметкерлері, жергілікті полиция қызметі, орман шаруашылығы мекемелерінің мамандары және жергілікті атқарушы органдардың өкілдері де кіреді. Бүгінгі күнге дейін 10-нан астам рейттік іс-шара өткізілді, – деп мәлімдеді Қарағанды облысының Төтенше жағдайлар департаменті мемлекеттік өрт бақылау басқармасы бастығының міндетін атқарушы, азаматтық

қорғау капитаны Елдос Зияда өңірлік коммуникациялар қызметінің ақпараттық алаңында өткен брифинг барысында.

Айта кетелік, төтенше жағдайлар департаменті базасында тәулік бойы кезекшілік ұйымдастырылған. Орман алқаптарына күнделікті мониторинг жүргізіліп, ұшқышсыз ұшу аппараттары мен ерте анықтау жүйелері пайдаланылады.

Айта кетерлігі, қауіпті ерте анықтау жүйесін бір ауыз сөзбен орманды қорғаудағы цифрлық қалқан десек те боларлықтай. Бүгінде мұндай жүйе Қарағанды облысы бастаған бірқатар өңірлерде кеңінен енгізілген. Атап айтқанда,

Солтүстік Қазақстан облысы, Батыс Қазақстан облысы, Қостанай облысы, Павлодар облысы, Алматы облысы және елордамыз Астана аумағында 100-ден астам бейнебақылау камерасы орнатылды. Бұл – табиғатты тәулік бойы қалт жібермей бақылап тұрған «сандық күзет». Жүйе 24/7 режимінде үздіксіз жұмыс істейді. Орман ішінде пайда болған әлсіз түтіннің өзін қалт жібермейтін интеллектуалды алгоритмдер бірнеше секунд ішінде қауіпті белгіні тіркеп, оның нақты координаттарын анықтайды. Бар болғаны, 10-15 минут ішінде диспетчерлік орталыққа дабыл түседі. Бұрын бірнеше сағатқа созылатын анықтау үдерісі енді санау-

лы минуттарға қысқарды. Демек, өрттің өршуіне жол бермей, оны басталған сәтінде-ақ ауыздықтауға мүмкіндік туды.

Теңгерімді тетік 100-ден астам ықтимал өрт ошағын ерте кезеңде анықтап, олардың алдын алуға ықпал етті. Биыл «Қарқаралы» мемлекеттік ұлттық табиғи паркінде қосымша бейнебақылау камераларын орнату жоспарланып отыр. Өрт сөндіру бөлімшелері жок елдімекендерді қорғау мақсатында былтыр 13 өрт сөндіру бекеті ашылған. Биыл тағы 18 бекет ашу және 14 бекетті қайта жаңғырту жоспарланды. Бұл шаралар шамамен 39 мың тұрғыны бар 84 елдімекенді қорғауға мүмкіндік береді.

Департамент өкілдері азаматтарға тұрмыста және табиғат аясында өрт қауіпсіздігі ережелерін қатаң сақтау қажеттігін ескертеді. Мәселен, түздегі демалыс мезгілінде кез келген аумақты құрғақ шөп пен жанғыш қоқыстан дер кезінде тазарту маңызды. От жағу мен қалдықтарды жағуды тек арнайы белгіленген орындарда, ғимараттардан кемінде 5-10 метр қашықтықта жүргізу қажет. Өрт ошағы байқалған жағдайда дереу 101 немесе 112 нөмірлеріне қоңырау шалудың өмірлік мәні бар. Осы қарапайым ережелерді сақтау төтенше жағдайлардың алдын алып, өңірдің табиғаты мен тұрғындардың мүлкін сақтауға көмектеседі.

Екпе сенімді еселейді

Жаһан жұртында қызылша мен көкжөтел қайта бас көтеріп жатқан шақта, ел аумағында да вакцинация мәселесі ушығып тұрғаны жасырын емес. Соңғы жылдары жоспарлы екпеден бас тарту көрсеткіші күрт өсті. Дәрігерлер бұл жағдайды медициналық мәселе емес, сенім дағдарысының көрінісі деп бағалайды. Қарағанды медицина университетінің базасында Дүниежүзілік денсаулық сақтау ұйымының Қазақстандағы өкілдігі ұйымдастырған «Иммундауға арналған тұлғааралық коммуникация» атты ауқымды тренинг өтті.



Мағжан ҚҰДАЙБЕРГЕН,
«Ortalıq Qazaqstan»

Бүгінгі таңда медицинаның басты қаруы – тек жоғары технологиялық екпелер ғана емес, пациентпен орнатылған ашық диалог пен мызғымас сенім. Әлемде қызылша мен көкжөтел сияқты инфекциялардың қайта бас көтеруі – инфодемия дәуіріндегі дәрігер мен халық арасындағы байланыстың қаншалықты маңызды екенін көрсетті.

Арнайы іссапармен келген Дүниежүзілік денсаулық сақтау ұйымының Қазақстандағы Елдік кеңесінің басшысы Скендер Сыла мен отандық сарапшылар Қарағандыны стратегиялық білім орталығы ретінде таңдады. Мақсаты – тек дәрігерлерді оқыту емес, медициналық жоғары оқу орындарына оқытушылар арқылы болашақ мамандардың бойына пациентпен тіл табысудың, оның күдігін сейілтудің ережелерін сіңіру.

Бүгінгі таңда әлемдік денсаулық сақтау жүйесі қайшылықты жағдайға тап болды. Вакцинация сондай тиімді болғандықтан, адамзат баласы бір кездері жаппай мүгедектік пен ажалға себеп болған қызылша, полиомиелит, дифтерия сияқты қауіпті дерттерді ұмытқан. Осы орайда Қазақстан Республикасы Денсаулық сақтау министрлігінің бас сарапшысы

Нұршай Әзімбаева өте маңызды мәселенің шетін шығарды.

– Адамдар инфекцияның зардабын өз көзімен көрмегендіктен, одан қорықпайтын болды. Қазіргі ата-аналар қызылшаның энцефалитінен немесе полиомиелиттің салдарынан болатын мүгедектіктен емес, екпеден кейінгі жеңіл дене қызуының көтерілуінен немесе ине орнының ауырғанынан көбірек қорқады. Бұл жағдай медицина ғылымының өз табысына өзі тұсау болуы іспетті. Екпелердің пәрменділігі сондай, біз қауіпті дерттерді күнделікті өмірден мүлдем ысырып тастадық. Салдарынан қоғамда «ауру жоқ, демек одан қорғанудың да қажеті шамалы» деген жаңсақ ұғым қалыптасты. Алайда, тарих қойнауына кетті деп есептеген індеттер ұжымдық иммунитет қалқаны сәл сөгілсе-ақ, қайта бас көтеріп, жаппай соққы беруге дайын тұрғанын ұмытпауымыз керек, – дейді Нұршай Үйсінтайқызы.

Министрлік өкілі келтірген мәліметтер көңіл көншітпейді. Егер 2021 жылы республика бойынша екпеден бас тартқандар саны 7-8 мың төңірегінде болса, былтырғы жылдың қорытындысы бойынша бұл көрсеткіш 20 мыңға жуықтаған.

Бұл жағдайға әлеуметтік желілердегі инфодемия – ғылыми негізсіз, жалған ақпараттардың тасқыны да жағдайды ушықты-

рып тұр. WhatsApp чаттары мен Instagram парақшаларында тараған «вакцина аутизмге немесе диабетке шалдықтырады» деген жалған ақпарат қасиеті дәрігердің ғылыми дәлелді кеңесінен өтімдірек болып тұр. Шетелдік сарапшылардың айтуынша, қазіргі дәрігер тек емдеуші ғана емес, осы ақпараттық майданда пациентке дұрыс бағыт беретін сенімді тұлға болуы тиіс.

Медицина тек құрғақ диагноз бен рецепт жазудан тұрмайды. Қарағанды медицина университетінің Басқарма төрағасы – Ректоры, профессор Бақыт Көшерованың айтуынша, қазіргі заман дәрігеріне қойылатын талап өзгерген. Ендігі кезекте жұмсақ дағдылар, яғни, пациентпен тіл табыса білу қабілеті алдыңғы орынға шықты.

– Денсаулық сақтау – ұлттық қауіпсіздіктің ажырамас бөлігі. ДДСҰ жағдай санының өсуін вакцинация деңгейінің төмендеуімен тікелей байланыстырады. Қазақстанда Ұлттық егу күнтізбесі әзірленіп, мемлекет тарапынан барлық жағдай жасалғанымен (вакциналарды сатып алу, сақтау), халықтың сенімі болмаған жерде бұл шаралардың пәрмені төмендейді. Біздің басты мақсатымыз – болашақ дәрігерлерге тек емдеуді емес, сенім ұялату өнерін үйрету. Халықтың вакцинацияға немесе жалпы медицинаға деген



көзқарасы көбіне дәрігердің сөйлеу мәнеріне, түсіндіру қабілетіне байланысты. Егер біз пациенттің күмәнін сейілтп, онымен кәсіби әрі достық деңгейде сөйлесе алсақ, медицинаға деген сенім де артады, – деп атап өтті ректор.

ДДСҰ сарапшысы Скендер Сыла тренинг барысында өте маңызды тұжырым жасады. Халықты иммундаумен толық қамту үшін тек вакцинаның сапасы немесе оны сақтаудың тізбегі жеткіліксіз. Ғалымның пайымдауынша, тиімді қарым-қатынас орнатудың алтындай үш ережесі бар.

Бірінші – қарапайымдылық. Күрделі медициналық терминдерді қолданбай, қарапайым халыққа түсінікті тілде сөйлесу. Екіншіден – тыңдай білу. Пациенттің немесе ата-ананың уайымын бөлісіп, оның күдігіне сабырмен құлақ асу. Үшіншісі болса – кері байланыс. Ата-ананың сұрақтарын жауапсыз қалдырмай, тұрақты ақпараттық диалогта болу.

Бұл семинардың тағы бір ерекшелігі, мұнда оқытушыларды оқытты. Қазақстандағы барлық медициналық жоғары оқу орындарынан келген профессорлар мен оқытушылар бұл әдістемені өз университеттерін оқу бағдарламасына енгізбек.

Дүниежүзілік денсаулық сақтау ұйымының (ДДСҰ) Қазақстандағы өкілдігінің басшысы Скендер Сыланың айтуынша, вакцинаны сапалы сақтау мен тасымалдауды қамтамасыз ететін тізбек қаншалықты мінсіз болғанымен, ол халықты аурудан қорғауға толық кепіл бола алмайды. Ең бастысы – пациент пен дәрігер арасындағы сенім тізбегін қалыптастыру.

– Біз вакцинаны ең озық таңа-зытқыштарда жеткізе аламыз, бірақ, сол екпені салатын сәтте бізге технология емес, эмпатия мен түсіністік қажет. Егер пациент дәрігерге сенбесе, біздің барлық ғылыми жетістігіміз бос әурешілікке айналады. Вакцинация – жеке таңдау ғана емес, ұжымдық жауапкершілік. Біздің балаларымыздың ертеңгі саулығы бүгінгі біздің сауатты таңдауымызға тікелей байланысты. Денсаулық – байлық болса, сол байлықты сақтаудың кілті – әрқайсымыздың қолымызда, – деді ол.

Сенім – денсаулықтың басты вакцинасы. Бүгінгі таңда медицина саласы тек жоғары технологиялық құрылғылар мен заманауи дәрі-дәрмектерге ғана емес, ең алдымен, адамдар арасындағы шынайы сенімге иек артады. Қарағанды медицина университетінің базасында өткен тренингтің басты мұраты да сол – медициналық инфрақұрылымнан медициналық мәдениетке көшу.

Суреттер ұйымдастырушылардан

Саябақтағы сергектік салтанаты

Денсаулық – адам баласына берілген баға жетпес байлық. Спорт – сол асыл қазынаны еселеп, нығайта түсетін алтын арқау. Тән саулығы мен жан сергектігі үйлесім тапқан жерде ғана биік белестерді бағындыруға мүмкіндік беретін рухы мықты, салауатты қоғам қалыптаспақ. Осы бір құндылықтарды ұлықтау мақсатында Һәм Дүниежүзілік денсаулық күніне орай қалалық орталық саябақта ауқымды іс-шара өтті.



Игі іс-шараны облыстық денсаулық сақтау басқармасы мен дене шынықтыру және спорт басқармасы бірлесіп ұйымдастырды. Орталық саябаққа ағылған халықтың қарасы қалың болды. Бұл да қала тұрғындарының өз денсаулығына бейжай қарамайтынын аңғартса керек.

– Денсаулық күні – біздің әрқайсымыз үшін өз денсаулығымызға, өмір салтымызға жауапкершілікпен қарауға үйдегітін маңызды күн. Бүгінгі таңда аурумен күрескеннен кері, оның алдын алу әлдеқайда маңызды. Біздің мақсатымыз – әрбір азаматтың өз денсаулығына деген жауапкершілігін ояту. Мұндай ашық алаңдағы кездесулер халық пен медицина мамандарының арасын жақындата түседі. Сау ұлт – қуатты мемлекеттің іргетасы, сондықтан, біз бұқаралық спортты өмір сүру салтына айналдыруымыз керек, – деді денсаулық сақтау басқармасының қоғамдық денсаулық сақтау қызметінің бас маманы Рамиз Аллабердиев.

Кәсіби спортшылардың да төбе көрсетіп, саламатты салтты дәріптеуі – спорттық іс-шараның көркін қыздырып, жиналған қауымға ерекше әсер сыйлады. Байрақты бөсекелерде аймақ намысын қорғап жүрген спорт шеберлері мен жігерлі жастар өз шеберліктерін ортаға салды.

– Спорт – тек жарқыраған медаль немесе жаңарған рекорд емес, ең алдымен, бұл – адамның ішкі ерік-жігерін шындай-

тын тәртіп пен төзімділік мектебі. Бұл жол әрбір жеңістің артында тұрған қажырлы еңбек пен таусылмас қайратты талап етеді. Бүгін саябаққа жиналған жұртшылықтың спортқа деген құштарлығы мен бойларындағы ерекше қуаты бізге де зор серпін берді. Нағыз мықтылық – қиындықтарды жеңіп, өз денсаулығың үшін қадам жасаудан басталады. Біз, спортшылар, тек ареналарда ғана емес, күнделікті өмірде де жастарға дұрыс бағыт-бағдар беретін үлгі болуымыз қажет. Өйткені, сау ұлт қана бәсекеге қабілетті. Сондықтан, саламатты өмір салты жай ғана ұран емес, әрбір азаматтың басты сөніне, өмірлік ұстанымына айналуы тиіс, – деді жеңіл атлетикадан спорт шеберлігіне үміткер Камилла Нұрғалиева.

Сондай-ақ, бұл күні ақ халатты абзал жандардың ізін басып келе жатқан студенттер де сабып қалмады. Қарағанды мен Балқаш қалаларының медициналық колледж студенттері ерікті (волонтер) ретінде тұрғындарға ақпараттық кеңес беріп, игі істің бел ортасында жүрді.

Бірлік пен белсенділіктің нышанына айналған бұл күн тұрғындар үшін серпіліс сыйлады. Алдағы уақытта да денсаулықты сақтау мен нығайту жолындағы мұндай жетелі жұмыстар жалғасын таппақ.

Өз тілшімізден

Сурет ұйымдастырушылардан

Ұлт денсаулығы – ұлы мұрат

Ұлт денсаулығы – мемлекеттің ең басты капиталы. Оның сапасы денсаулық сақтау жүйесінің деңгейімен өлшенеді. Бүгінде Қарағанды осы бағытта ауқымды реформалардың орталығына айналды. Өңірде тек ауруды емдеу емес, адам капиталын сақтаудың кешенді жүйесі құрылуда. Инфрақұрылымды жаңарту, кадрлық әлеуетті нығайту және технологиялық прогресс – ұлт болашағы үшін стратегиялық серпінді қадам.

Мағжан ҚҰДАЙБЕРГЕН,
«Ortalıq Qazaqstan»

Қарағанды облысының медициналық қартасы соңғы екі жылда айтарлықтай өзгерді. «Ауылдық денсаулық сақтауды жаңғырту» ұлттық жобасы аясында облыстың ең шалғай елді мекендеріне дейін заманауи медицина жетті. Барлығы 92 нысанды салу жоспарланса, соның тең жартысынан астамы бүгінде есігін айқара ашты.

Мұндағы ең маңызды ұғым – әлеуметтік әділеттілік. Мемлекетке қайтарылған активтерден алынған қаражаттың бір бөлігі дәл осы ауылдық медицинаны дамытуға бағытталды. Бұл – ел игілігі халықтың денсаулығына

қызмет еткенінің көрінісі. Балқаш қаласындағы заманауи емхана, ауылдардағы жаңа амбулаториялар жоғары технологиялық жабдықтармен (УДЗ, цифрлық рентген) қамтылған нағыз диагностикалық орталықтар. Х.Мақажанов атындағы клиникада орнатылған бірегей нейрохирургиялық роботтар Арқа медицинасының әлемдік стандарттарымен иық тіресе алатынын дәлелдеді.

Денсаулық сақтау саласындағы кез келген реформаның табысты болуы – тікелей маманның біліктілігі мен оның жұмыс орнындағы тұрақтылығында. Қарағанды облысы бүгінде кадр тапшылығын жоюдың өзіндік әдісін ұсынды.



Облыстық денсаулық сақтау басқармасының мәліметіне сүйенсек, өңірдегі медициналық ұйымдарда 12 мыңнан астам маман еңбек етеді. Әсіресе, ауылдық жерлердегі акушер-гинекологтар,

педиатрлар мен жалпы тәжірибелік дәрігерлерге деген сұраныс жоғары. Осы түйткілді шешу үшін облыс басшылығы батыл қадамға барды.

Тапшы мамандықтар бойынша

ауылға жұмысқа орналасқан дәрігерлерге берілетін біржолғы көтерме жәрдемақы 8,5 миллион теңгеге жетті. Бұл – республика бойынша ең жоғары көрсеткіштің бірі.

Қаржылық қолдау да өз же-

місін бере бастады. Былтыр облысқа келген 137 жас маманның тең жартысы (61 дәрігер) дәл осы ауылдық елді мекендерді таңдаған. Сонымен қатар, кадр мәселесін стратегиялық тұрғыдан шешу үшін жергілікті бюджет есебінен резидентураға 179 грант бөлінді. Бұл – ертеңгі күні облыс ауруханаларына дайын, білікті тар бейінді мамандардың келуіне кепілдік. Өйткені, мәселе тек ақшамен шешілмейді. Жас мамандарға жайлы баспана мен заманауи еңбек жағдайын жасау – кадрды тұрақтандырудың басты шарты болып қала бермек.

Салынған заманауи нысандар мен тартылған білікті мамандар саламатты ұрпақ тәрбиелеудің берік іргетасына айналады. Дегенмен, денсаулық тек дәрігердің еңбегі емес, экологиялық тазалық пен дұрыс өмір салтының да үйлесімі екенін ұмытпаған абзал.

Суретті түсірген Жангелді ӘБДІҒАЛЫМ

Қалдықты қайта өңдеудің қайтарымы

Қазақстанда өндірістік қалдықтарды қайта өңдеу және отандық өндірісті дамыту – мемлекеттік саясаттың маңызды бағыттарының бірі. Осы мақсатта Металлургия және машина жасау факультетінің «Металлургия және жаңа материалдар» кафедрасының қауымдастырылған профессоры, PhD Сания Аринова жетекшілік ететін ғылыми жоба металлургиялық қалдықтарды қайта өңдеу арқылы отқа төзімді материалдар өндірісін жолға қоюға бағытталған. Жоба экологиялық жүктемені азайтып, импортқа тәуелділікті төмендетуге және өнеркәсіптің тиімділігін арттыруға мүмкіндік береді. Осы орайда Ғылым күні қарсаңында жоба жетекшісімен сұхбат құрдық.

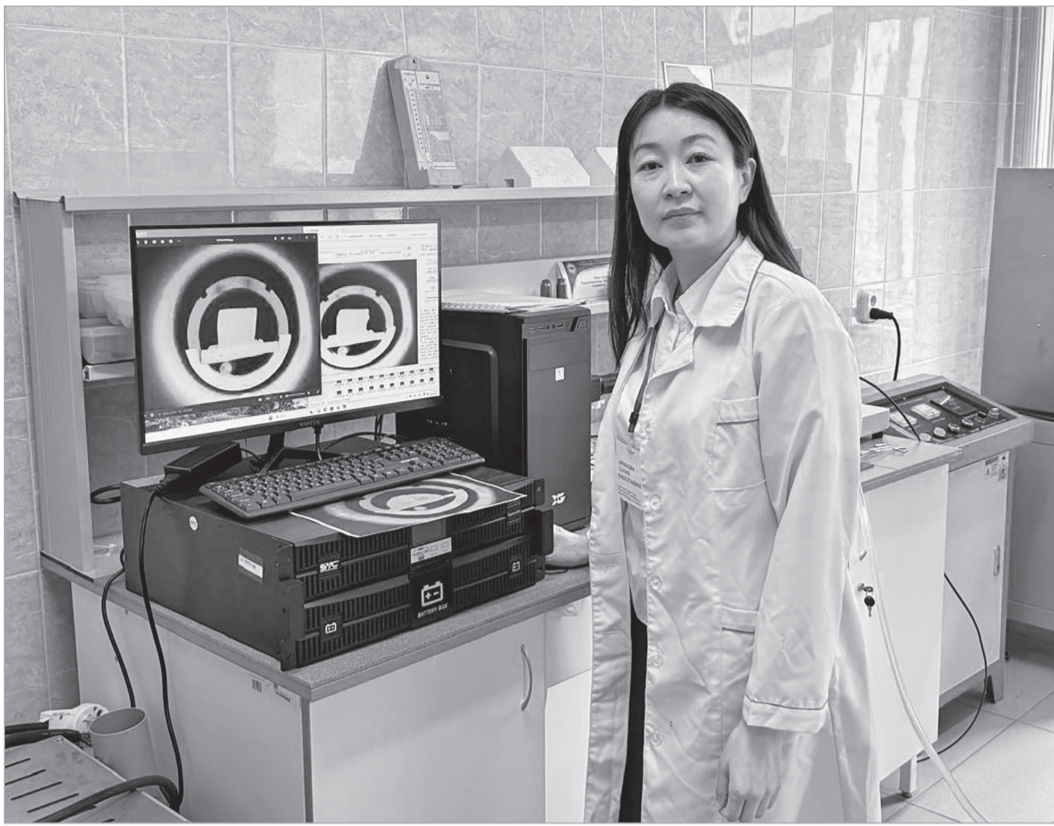

12 СӘУІР –
ҒЫЛЫМ КҮНІ

ның беріктігін арттыруда жаңа жоба жасау жоспарда бар.

– **Жобаның экономикалық тиімділігі қандай?**

– Бұл жобаның бірнеше маңызды артықшылығы бар. Бірінші, экологиялық мәселені шешеді. Яғни қалдықтарды қайта пайдалануға мүмкіндік. Импортқа тәуелділікті азайтады. Футеровка материалдары көбіне шетелден әкелінеді. Сонымен қатар, өндіріс шығындарын төмендетеді. Біз ұсынған технология арқылы отқа төзімді материалдарды жергілікті жағдайда өндіруге болады. Бұл – кәсіпорындар үшін экономикалық жағынан тиімді.

– **Ғылым мен өндіріс байланысын күшейту үшін не қажет деп ойлайсыз?**

– Мемлекет тарапынан ғылымға қолдау жеткілікті: гранттар бөлінеді, бағдарламалар бар. Ең бастысы – ғалымдардан бастама қажет. Біздің жобамыз өндіріс серіктесі ретінде Пархоменко зауыты үлкен қолдау көрсетуде. Олар бізге тәжірибе жасауға мүмкіндік береді. Әрине, кейбір заманауи құрал-жабдықтардың қолдануы қажет. Мұндай жағдайда біз ресейлік әріптестермен жұмыс істеп, қажетті зерттеулерді сол жақта жүргіздік. Дегенмен, қазіргі таңда бұл мәселе де біртіндеп шешімін табуда.

– **Уақыт бөліп, сұхбат бергеніңізге көп рахмет!**

Сұхбаттасқан
Жамал СОВЕТҚЫЗЫ,
«Ortalyq Qazaqstan»

дықты проблема емес, құнды ресурс ретінде қарастыру.

– **Металлургиялық қалдықтардан пешке арналған кірпіш жасау технологиясы қалай жүзеге асады?**

– Біз зерттеу нысаны ретінде болат өндірісінен қалған қождарды қолдандық. Бұл материалдарды Қарағандыдағы Пархоменко зауытынан алдық. Алдымен қождарға толық зертханалық талдау жүргіздік. Химиялық құрамын анықтадық. Тазалау жұмыстарын жүргіздік. Қажетті рецептураны әзірледік. Нәтижесінде отқа төзімді кірпіштің тиімді құрамын таптық және оған патент алуға өтінім бердік. Барлық көрсеткіштер мемлекеттік стандарттарға сәйкес келеді.

Бұл кірпіштер пештің ішкі қабатын – футеровканы жасауға қолданылады. Футеровка – жоғары температурадан (1300-1600°C) пешті қорғайтын арнайы қабат. Біздің технологияның ерекшелігі – дәстүрлі шамот кірпішінің құрамындағы матери-

алдың бір бөлігін (шамамен 5%-ға дейін) металлургиялық қалдықтармен алмастыру. Бұл көрсеткіш тәжірибе барысында ең тиімді деңгей ретінде анықталды. Зертханалық сынақтар көрсеткендей, біздің материалдар 1600°C температураға дейін төтеп береді және сапасы жағынан қолданыстағы өнімдерден кем түспейді.

– **Қазақстанда металлургиялық қалдықтар мәселесі қаншалықты өзекті?**

– Бұл – өте күрделі әрі өзекті мәселе. Ашық деректерге сүйенсек, елде жиналған 30 млрд тонна қалдықтың едәуір бөлігі – металлургия саласына тиесілі. Зауыттарға барғанда бұл қалдықтардың үйіліп жатқанын өз көзімізбен көрдік. Олардың құрамында көптеген химиялық элементтер бар, сондықтан, қоршаған ортаға зияны да жоғары. Бұл қалдықтарды жою емес, оларды қайта өңдеп, өндіріске пайдалану қажет. Себебі, металлургиялық қождардың

құрамында пайдалы компоненттер көп. Мысалы, біздің зерттеуде қож құрамындағы темір-силикатты минералдар материалдың қасиеттерін жақсартатыны анықталды. Соның арқасында күйдіру температурасы да төмендейді: әдетте 1400-600°C қажет болса, біз 1350°C-та сапалы өнім аламыз. Бұл – энергия үнемдеу және өндіріс тиімділігін арттыру деген сөз.

– **Неліктен Пархоменко зауытының қалдықтарын таңдалыңыздар?**

– Бұл зауытпен біздің кафедра бұрыннан тығыз байланыста жұмыс істейді. Олар студенттерімізді тәжірибеден өткізіп, жұмысқа қабылдап отырады. Зауытқа жиі барып жүргенде қалдықтардың көлемін көріп, осы жобаның идеясы туындады. Сонымен қатар, кәсіпорын да біздің зерттеулерімізге қызығушылық танытып, қолдау көрсетуде. Алдағы уақытта осы зауыттың күлін пайдаланып, құрылыс материалдары

– **Қазіргі зерттеу жобаның негізгі мақсаты қандай? Ол қандай мәселелерді шешуге бағытталған?**

– Қазіргі ғылыми жобамыздың басты мақсаты – отқа төзімді жаңа материалдар алу. Атап айтқанда, металлургиялық өндірістен шығатын техногендік қалдықтарды қайта өңдеп, оларды отқа берік материалдардың құрамына енгізу. Бұл тақырып – өте өзекті. Себебі, бүгінде Қазақстанда шамамен 30 млрд тоннаға жуық өндірістік қалдық жиналған. Оның 5-10%-ын металлургиялық қалдықтар құрайды. Жыл сайын бұл көлем шамамен 1 млрд тоннаға көбейеді. Өкінішке қарай, бұл қалдықтардың басым бөлігі қайта өңделмей, үйінділерде жиналып жатыр. Біздің жобаның негізгі дүптегені – осы қалдықтарды қолданып, жаңа өнім алу. Яғни, қал-

• ТАҒЫМ

Шекарада шейіт болғандар ұмытылмайды

1995 жылғы 7 сәуірде Тәжік-ауған учаскесінде шекара шебін күзетуде азаматтық парызын атқару уақытында Ішкі әскердің 17 жауынгері жау оғынан мерт болған. Осыған орай 7 сәуірде Қарағанды қаласында ержүрек ерлердің рухына арналған ескерткішке гүл шоқтары қойылып, ерлікке тағзым етілді. Мемлекеттік Әнұран орындалып, қаза тапқандарды 1 минуттық үнсіздікпен еске алып, құрмет көрсетілді.

Шара барысында Қазыбек би ауданы әкімінің орынбасары Ринат Қаржасбаев, Қазақстан Республикасы Ұлттық гвардиясының «Орталық» өңірлік қолбасшылығы қолбасшысының орынбасары, полковник Талғат Ақшықов, Алматы қаласы Наурызбай ауданының полиция бөлімінің бастығы, майор Жанат Омаров және Қарағанды қаласының әкімінің орынбасары, депутат, Тәжік-ауған шекарасындағы әскери қажығыс ардагері Шүкіржан Құлжанбековке сөз берілді. Олар ардагерлерге және жауынгерлердің отбасыларына көңіл айтып, қайсар ерліктерді атап өтті.

– Тәжік-ауған соғысына 9635 адам қатысты. Қазіргі таңда Қазақстан бойынша 6000-нан астам ардагер бар. Соғыстан кейін Германия, Ресей, тағы да басқа мемлекеттерге көшіп кеткендері жоқ емес. Жалпы, Қазақстандағы түрлі соғыс іс-қимылына қатысқан ардагерлер саны 20 000-нан астам. Оның ішінде, 2020 жылғы 6 мамырда ардагерлер санына өткен Ауған соғы-

сы, Тәжік-ауған соғысы, Чернобыль апаты, Таулы Қарабақ соғысы, Ирак соғысына қатысқан азаматтар да бар. Қазақстан – Тәжікстанға бірінші болып қол ұшын созған мемлекеттің бірі. Сол кезеңде 5 мемлекеттің Президенті қол қойып, Тәжік мемлекетін құтқару жағдайы жасалды. Әрине шығынсыз болмады. Жалпы, 54 азамат қаза тапты. 100-ден астамы жаракат алды.

2024 жылғы 10 қыркүйек күні сол ержүрек ерлердің рухына арналған ескерткіш қойылып, солардың құрметіне қошеғ етілді, – деп атап өтті Шүкіржан Құлжанбеков.

1995 жылы Тәжік-ауған шекарасында қазақстандық Ішкі әскер жауынгерлері ерліктің ошпес үлгісін танытты. Олар қайтып қайсарлық пен нағыз бағылдықты іс жүзінде дәлелдеді. Батырлардың ерлігін ұмытпау, олардың ерлігін келешек ұрпаққа аманат ету – баршаға парыз.

Динара
ҒАБДЫҒАЛЫМ,
ҚарҰУ,
II курс студенті

Кибербуллингке кім құмар?

(Соңы. Басы I-бетте)

– Қазіргі таңда Қазақстанда кибербуллингпен күрес бір ғана арнайы заңға емес, әкімшілік және қылмыстық заңнаманың бірқатар нормаларына сүйеніп жүргізіледі. 2022 жылы балалардың құқықтары қорғауға қатысты заңнамаға енгізілген түзетулерде «буллинг» және «кибербуллинг» ұғымдары алғаш рет ресми түрде бекітілді. Алайда, бұны толық реттейтін жеке бап әлі де қалыптасқан жоқ. Қолданыстағы нормалар негізінен қудалау сипатындағы әрекеттерге, яғни, stalkingке қатысты қарастырылған. Сондықтан, балалар белгілі бір деңгейде қорғалуы мүмкін болғанымен, ересек адамдарға қатысты кибербуллинг жағдайлары құқықтық тұрғыдан толық реттелмей отыр, – дейді заңгер-психолог.

Профессор буллингтің құқықтық тұрғыдан дәлелденуі де күрделі екенін атап өтті. Оның айтуынша, буллинг көбіне физикалық зорлық-зомбылық арқылы емес, ұзақ созылған психологиялық қысым түрінде көрінеді. Бұл – жүйелі қорлау, кемсіту, әлеуметтік оқшаулау немесе интернет кеңістігіндегі қудалау сияқты әрекеттер.

– Психологиялық зиянды дәлелдеу физикалық жарақатты дәлелдеуге қарағанда әлдеқайда қиын. Көп жағдайда дәлелдемелер әлеуметтік желідегі жазбалар, хат алмасу скриншоттары, әңгіме жазбалары немесе куәгерлердің айғақтары арқылы жинақталады. Күрделі жағдайларда сот психологиялық немесе психологиялық-психиатриялық сараптама тағайындап, жәбірленушінің психологиялық қысымға ұшырағанын анықтайды, – дейді Ботагөз Аманжолова.

Профессор буллингтің әлеуметтік-психологиялық себептеріне де тоқталды. Оның пікірінше, бұл құбылыстың түп-тамыры көбіне отбасындағы эмоционалдық ортаға байланысты.

– Көптеген ата-аналар буллинг мәселесінің қайдан басталатынын ескере бермейді. Баланың психо-



логиялық дамуына әсер ететін ең маңызды орта – отбасы. Егер бала үнемі сынға ұшырап, мазаққа бәла, ү эмоционалдық қолдауды сезінбей өссе, ол мұндай қарым-қатынасты қалыпта қубылыс ретінде қабылдауы мүмкін. Кей жағдайда ата-аналардың өздері баланың әлсіз сәттерін бейнежазбаға түсіріп, оны әлеуметтік желілерде жариялап жатады. Мұндай әрекет баланың психикасына теріс әсер етіп, оның өзіне деген сенімін төмендетеді, – дейді маман.

Қысым ересектер арасында да кездеседі

Сарапшының сөзіне сүйенсек, буллингтің алдын алу тек құқықтық шаралармен шектелмейді тиіс. Бұл бағытта білім беру ұйымдары, психологтар мен заңгерлер бірлесіп жұмыс істеуі қажет. Заңгерлер оқушылар мен педагогтерге буллингтің құқықтық салдарын, жауапкершілік түрлерін түсіндіруі керек. Ал, психологтар эмпатияны дамыту, жанжалдарды конструктивті түрде шешу, буллингтің алғашқы белгілерін тану сияқты дағдыларды қалыптастыруы тиіс. Мұғалімдер де

“ **Қауіпсіз психологиялық орта тек заңнамалық шаралар арқылы ғана емес, өзара құрмет мәдениетін қалыптастыру арқылы пайда болады. Қоғамда толеранттылық пен эмпатия құндылықтарын нығайтып, агрессия мен қорлауды қалыпты мінез-құлық ретінде қабылдауға жол бермеу қажет,**

мұндай жағдайларды ерте кезеңде анықтап, мамандармен бірлесіп әрекет етуге дайын болу қажет.

Ботагөз Аманжолованың пікірінше, буллингпен күресте ең маңызды фактор – қоғамдағы әлеуметтік құндылықтарды өзгерту.

– Қауіпсіз психологиялық орта тек заңнамалық шаралар арқылы ғана емес, өзара құрмет мәдениетін қалыптастыру арқылы пайда болады. Қоғамда толеранттылық пен эмпатия құндылықтарын нығайтып, агрессия мен қорлауды қалыпты мінез-құлық ретінде қабылдауға жол бермеу қажет, – дейді ол.

Психолог Әсем Айтбайқызы қазіргі қоғамда әлеуметтік желілердің қарқынды дамуы балалар арасындағы буллингтің таралу ауқымын едәуір кеңейткенін айтады. – Онлайн платформаларда адамдардың бір-біріне қысым көрсетуі немесе қорлауы жиі көрініс табады.

Мұндай жағдайларды көріп өскен бала кейде оны қалыпты мінез-құлық ретінде қабылдай бастайды. Соның нәтижесінде «кім күшті болса, сол үстем болады» деген қате түсінік қалыптасады, – дейді психолог.

Сондай-ақ, балалар арасындағы буллингтің тағы бір себебі – әлеуметтік және материалдық теңсіздік екенін де маман жоққа шығармайды.

– Бала кішкентайынан ата-анасының адамдармен қалай қарым-қатынас жасайтынын бақылап өседі. Егер үлкендер өзгені материалдық жағдайына қарап бағаласа немесе кемсітсе, бала да соны қайталайды. Қазіргі уақытта балалар арасында қымбат телефоны, я сәнді киімі жоқ қатарластарын мазақ ету жағдайлары кездеседі, – дейді ол.

Психолог буллинг тек жасөспірімдер арасында ғана емес, ересектер арасында да ұшырасатынын атап өтті. Оның айтуынша, жұмыс

орындарында кей адамдар өзіне сенімділігі төмен әріптестеріне психологиялық қысым көрсетіп, оларды түрлі тәсілдер арқылы кемсітуге тырысады.

Әлеуметтік желіде әлімжеттік көп

Облыстық полиция департаментінің баспасөз қызметінің бастысы Бакытжан Құдияров өңірде буллинг және кибербуллинг фактілерінің алдын алу мәселесі полиция органдарының тұрақты бақылауында екенін айтты.

2024 жылдан Қазақстан Республикасының заңнамасына буллинг үшін әкімшілік жауапкершілік енгізілгеннен кейін мұндай құқықбұзушылықтарды тіркеу және олар бойынша шара қолдану жұмыстары күшейтілді. Қазіргі таңда ата-аналардан буллинг, кибербуллинг фактілері бойынша арыздар түсіп тұрады.

Егер құқықбұзушылық көмелетке толмаған тұлға тарапынан жасалса, жауапкершілік оның ата-анасына, заңды өкілдеріне жүктеледі. Қазақстан Республикасының Әкімшілік құқықбұзушылық туралы кодексінің 127-2-бабына сәйкес, буллинг жасаған тұлғаға ескерту немесе айыппұл түріндегі әкімшілік жаза қарастырылған.

Буллинг фактісі анықталған жағдайда полиция қызметкерлері ең алдымен жәбірленуші тараптан түсініктеме алып, оқиғаның қанша уақыт бойы жалғасқанын, оған кімдердің қатысы бар екенін және қандай тәсілдер қолданылғанын анықтайды. Бұдан кейін мектеп әкімшілігімен бірлесіп, ықтимал қатысушылар анықталып, олардың қатысуымен профилактикалық кеңес өткізіледі.

Оңтүстік-Шығыс ПБ ювеналды полиция тобының учаскелік полиция инспекторы, аға лейтенант Нұрбибі Иманбекова: «Кей жағдайда балалар қорқып, шындықты айтпай қалуы мүмкін. Кейбір куәгер оқушылар болған жағдайды жасырып, куәлік бергісі келмейді. Кей ата-аналар да мәселені мектепке, құқық қорғау органдарына жеткіз-

гісі келмей жатады. Мұндай жағдайда буллинг ұзақ уақыт бойы жасырын түрде жалғасып кетуі мүмкін», – дейді.

Оның айтуынша, соңғы жылдары буллингтің жиі кездесетін ортасының бірі – әлеуметтік желілер.

– WhatsApp, TikTok, Instagram сияқты платформаларда рұқсатсыз фотосуреттер тарату, сол суреттерден түрлі стикерлер жасау немесе жасырын чаттар ашып балағат сөздер жазу сияқты жағдайлар кездеседі, – дейді полиция аға лейтенанты.

Буллингтің алдын алу үшін мектеп, ата-ана және құқық қорғау органдары арасында тұрақты байланыс орнату маңызды. Оқушыларға құқықтық түсіндіру, психологиялық тренингтер және профилактикалық іс-шаралар ұйымдастыру – буллингтің таралуын төмендетудің негізгі құралдары. Ең бастысы – қоғамда өзара құрмет пен жауапкершілік мәдениетін қалыптастыру, өйткені балалар арасындағы қауіпсіз орта тек заңды орындаумен ғана емес, адамдардың бір-біріне деген құрметімен қалыптасады.

Әлеуметтік әлеуметтік проблемасы

Сарапшылар буллинг пен кибербуллинг қорқырлы, кешенді тәсіл талап ететін әлеуметтік проблема екенін ашық айтады. Құқықтық реттелмегендіктен, әсіресе, кибербуллинг жағдайында нақты нормалардың болмауы оны бақылауды қиындатады.

Баланың мінез-құлқы көбіне отбасы үлгісіне тәуелді, ал, әлеуметтік желілердегі агрессия мен қорлау бұл үрдісті күшейтеді. Содан буллинг тек жасөспірімдер арасында ғана емес, ересектер ортасында да кездесетін тұрақты әлеуметтік мәселеге айналады. Дегенмен, құқықтық нормаларды жетілдіру, қоғамның ақпараттануы және профилактикалық жұмыстарды жүйелі жүргізу бұл мәселені бақылауға мүмкіндік беретінін де мамандар жоққа шығармайды.

Аулым ЖАНАТОВА

Бірлескен жобаның бірегей нәтижесі



Облыс аумағында қоғамдық қауіпсіздікті қамтамасыз ету, құқық бұзушылықтың алдын алу және жол қозғалысы қауіпсіздігін нығайту мақсатында ауқымды жалпы саптық таратылым өтті. Бұл жолғы іс-шараның ерекшелігі – өңіраралық ынтымақтастықтың күшеюі. Яғни, облыстық полиция департаментінің қызметкерлерімен қатар, Астана қаласы мен Ақмола облысынан келген тәртіп сақшылары да жұмыла жұмыс істеуде. Рейд барысын арнайы көлік экипажымен бірге жүріп, тікелей бақылап, құқық қорғау органдарының күнделікті қызметіне күз болды.

Жәлел ШАЛҚАР «Ortalyq Qazaqstan»

800-ден астам

құқық бұзушылық анықталды
Өңіраралық ауқымды саптық таратылым ұйымдастырылғанға дейін облыстық полиция қызметкерлері өз күштерімен бірқатар профилактикалық рейдті жүзеге асырғанын айту керек. Үш күнге созылған бұл жұмыстар өңірдегі жол қауіпсіздігі мен қоғамдық тәртіпті нығайтуға бағытталды.

Рейд барысында облыстық полиция департаменті Әкімшілік полиция басқармасы басшылығының тікелей бақылауында өтті.

Әкімшілік полиция басқармасының бастығы Бағдат Кақимовтың айтуынша, бұл шаралар да құқық бұзушылықтың алдын алу, жүргізушілерге түсіндіру жұмыстарын жүргізу және жол қозғалысы мәдениетін қалыптастыруды көздеді.

Жүргізілген кең көлемді профилактикалық жұмыстарға қарамастан, небәрі бір тәулік ішінде облыс аумағында жол қозғалысы ережелерін бұзудың 800-ден астам дерегі тіркелген. Оның ішінде, 70 жағдай – өрескел құқық бұзушылық.

Рейд барысында мас күйінде көлік басқарған 3 жүргізуші анықталды. Сонымен қатар, бұрын жүргізу құқығынан айырылған 2 азаматтың қайтадан рөлге отырғаны белгілі болды. Бұдан бөлек, көлік әйнектерін заңсыз қараңғылау бойынша 22 дерек, жүргізу құқығы жоқ азаматтардың көлік басқаруының 8 фактісі және сақтандырусыз көлік жүргізудің 16 жағдайы тіркелді. Жалпы 34 автокөлік айыптураққа қойылды, – деп атап өтті Бағдат Кақимов.

Полиция қызметкерлері ерекше назар аударған бағыттардың бірі – бұрын мас күйінде көлік басқарғаны үшін жүргізу құқығынан айырылған азаматтардың қайта құқық бұзуы. Өкінішке қарай, мұндай фактілер де баршылық.

Көлікті мас күйінде басқару – аса қауіпті құқық бұзушылықтардың бірі. Мұндай



Мұндай профилактикалық іс-шаралар бұған дейін Алматы қаласы, Алматы облысы, Қаскелең және Қапшағай қалаларында да өткізілген. 1-10 сәуір аралығында ұйымдастырылған рейдтердің негізгі мақсаты – тәжірибе алмасу, заңсыздықпен күресу, қоғамдық қауіпсіздікті қамтамасыз ету және жол-көлік оқиғаларының алдын алу.

олардың саптық әзірлігіне назар аударды. Қызметкерлердің тәртіп пен талапқа сай екеніне көз жеткізген ведомство басшысы нақты тапсырмалар жүктеді.

Бұл – өзара іс-қимылдың, тәжірибе алмасудың және күш біріктірудің жарқын көрінісі. Азаматтардың құқықтары мен бостандықтарын қорғау – біздің басты міндетіміз. Қоғамдық тәртіпті сақтау, жол қауіпсіздігін қамтамасыз ету және қылмыстың алдын алу – күнделікті жұмысымыздың негізі. Сондықтан, патрульдеуді тиімді ұйымдастырып, жедел әрекет етуге әрдайым дайын болу қажет. Құқық бұзушылыққа нөлдік төзімділік қағидатын ұстану – басты талап, – деді ол.

Жалпы саптық таратылымға патрульдік полиция батальоны мен полкі, Ұлттық ұлан жауынгерлері, учаскелік инспекторлар, жедел қимылдайтын арнайы жасақ қызметкерлері, елордадан келген арнайы батальон өкілдері, сондай-ақ, полицияның қоғамдық көмекшілері мен күзет агенттік-

отырды. Құжаттары талапқа сай келмеген көліктер бірден тоқтатылды.

Жауынгер-интернационалистер көшесінде 9873 AD нөмірлі «KIA K5» көлігі (Грузия тіркеуінде) тоқтатылды. Тексеру барысында жүргізушінің Қазақстан азаматы бола тұра, шетелдік тіркеудегі көлікті басқарғаны анықталды. Оған Қазақстан Республикасының Әкімшілік құқық бұзушылық туралы кодексі 590-бабы, 2-тармағына сәйкес, 43 200 теңге көлемінде айыппұл салынды. Егер айыппұл бір апта ішінде төленсе, 50 пайыз жеңілдік қарастырылған. Көлік айып тұрағына қойылды.

Жалпы біз бірге жүрген 2-3 сағат

уақыт ішінде рейд барысында транзиттік тіркеу белгілерімен жүрген 10 шақты көлік анықталып, оның бірнешеуі айып тұрағына жіберілді. Кейбір жүргізушілерге әкімшілік хаттама толтырылып, заң талаптары түсіндірілді.

Сонымен қатар, қауіпсіздік белгісін таппаған және техникалық байқаудан өтпеген «BA3-21099» көлігі де тіркелді. Ал, қызыл түсті «BMW» көлігі тексеріс барысында ешқандай заң бұзушылық жасамағаны анықталып, жүргізушіге ауызына ескерту берілді. Одан бөлек, 9742 АУ нөмірлі «BMW» көлігі айып тұрағына әкетіліп бара жатқанын байқадық.

Рейд кезінде Ресей азаматы басқарған кара «BMW» көлігі де тоқтатылды. Тексеру нәтижесінде оның транзиттік тіркеу белгісімен жүруге заңды рұқсаты бары анықталып, жүргізуші өз жолын жалғастырды.

Тағы бір жағдайда 82 92 DU транзит нөмірлі көлік тоқтатылып, 810-бапқа сәйкес, 43 200 теңге айыппұл салынды. Бұл көлік те айып тұрағына қойылды.

Тәртіп сақшылары құқық бұзушылықтарды анықтап қана қоймай, азаматтарға көмек көрсету бағытында да жедел әрекет етті. Мәселен, С.Ерубаев көшесіндегі «Азат» сауда үйі маңында мас күйінде құлап қалған ер адам туралы хабар түскен сәтте, полиция қызметкерлері жылдам жетіп, жедел жәрдем шақырды.

Айта кетейік, мұндай профилактикалық іс-шаралар бұған дейін Алматы қаласы, Алматы облысы, Қаскелең және Қапшағай қалаларында да өткізілген. 1-10 сәуір аралығында ұйымдастырылған рейдтердің негізгі мақсаты – тәжірибе алмасу, заңсыздықпен күресу, қоғамдық қауіпсіздікті қамтамасыз ету және жол-көлік оқиғаларының алдын алу.

Полиция департаменті бастығының



Рейд барысында мас күйінде көлік басқарған 3 жүргізуші анықталды. Сонымен қатар, бұрын жүргізу құқығынан айырылған 2 азаматтың қайтадан рөлге отырғаны белгілі болды. Бұдан бөлек, көлік әйнектерін заңсыз қараңғылау бойынша 22 дерек, жүргізу құқығы жоқ азаматтардың көлік басқаруының 8 фактісі және сақтандырусыз көлік жүргізудің 16 жағдайы тіркелді. Жалпы 34 автокөлік айыптураққа қойылды.

әрекеттердің соңы ауыр жол-көлік оқиғаларына әкелуі мүмкін. Соған қарамастан, кейбір азаматтар заң талаптарын елемей отыр. Мәселен, 38 жастағы қала тұрғыны бұрын жүргізу құқығынан айырылғанына қарамастан, тағы мас күйінде көлік басқарған. Қазіргі уақытта оған қатысты қылмыстық іс қозғалды, – деп атап өтті басқарма басшысы.

Жалпы, үш күндік рейд нәтижесі өңірдегі жол қозғалысы мәдениетінің әлі де жетілдіруді қажет ететінін көрсетті. Полиция қызметкерлері заң бұзушылықтарды анықтай отырып, жүргізушілермен түсіндіру жұмыстарын да белсенді жүргізген.

Тәртіп сақшыларының айтуынша, мұндай алдын алу шаралары алдағы уақытта да жалғасады. Себебі, жол қауіпсіздігі – әрбір азаматтың өмірі мен денсаулығына тікелей әсер ететін маңызды мәселе.

Заң мен тәртіп – баршаға ортақ

Салтанатты жиын Тұтқыр алаңында гарнизон сапына жиналған жеке құрамның айбынды шеруімен басталды. Алдымен, Ту ұстаушы топ сап тұзеп өтіп, кейін Мемлекеттік Әнұран шықалды. Бұл – тәртіп сақшыларының ел алдындағы жауапкершілігін тағы бір мәрте айқындай түскендей әсер қалдырды.

Кейін облыстық полиция департаментінің бастығы Негмет Исмағұлов жеке құрамның қызметке дайындығын тексеріп,

терінің қызметкерлері қатысты. Мұндай кең ауқымды күш біріктіру – өңірдегі қауіпсіздікті қамтамасыз етуге бағытталған нақты қадам.

Саптық таратылым аяқталғаннан кейін қала көшелерінде ауқымды рейдтік шаралар басталды. Біз мінген көліктегі экипаж құрамында аға инспектор, полиция капитаны Айбек Байбатыров, полиция капитаны Дулат Идирисов және аға лейтенант Рахат Ғазизұлы (СОБР) рейд жұмысын жүргізді.

Айбек Қайратұлы рейд барысында Қарағанды қаласында транзиттік тіркеу (уақытша) белгілерімен жүрген көліктердің саны көбейгенін байқаған.

Осыған байланысты жол қозғалысы қауіпсіздігін қамтамасыз ету үшін бақылау күшейтілгенін орынды деп есептеймін. Басты міндетіміз – заң бұзушылықтың алдын алу. Әр жүргізуші жолда жүргенде өзінің және өзгенің де өміріне жауапты екенін түсінуі тиіс, – дейді ол.

Рейд барысында полиция қызметкерлері заманауи планшеттердің көмегімен көлік нөмірлерін тексеріп, дереккор арқылы олардың заңдылығын анықтап



Жалпы, полиция қызметкерлері күн сайын шамамен 2000-ға жуық әкімшілік құқық бұзушылықтың жолын кеседі. Осы біз қатысқан күнгі бір тәуліктің өзінде мас күйінде көлік басқарған 2 жүргізуші, көлік жүргізу құқығынан айырылған 5 адам, жалған тіркеу белгілерін пайдаланудың 5 дерегі және қарсы жолаққа шығудың 7 фактісі анықталған.

Суреттер полиция департаментінің баспасөз қызметінен

• АСЫЛ МҰРА

Шерменде уақыттың шертолғауы

Белгілі ұстаз, Отан соғысына қатысушы, ақын Кәрігүл Нұғманұлының туғанына 10 сәуірде 100 жыл толады. Қарағанды облысы, Шет ауданы Ақбауыр ауылы, «Қынаш» жайлауында туған. 2017 жылы, 92 жасына қараған шағында Нұраталды ауылында дүниеден озды. Көпшілік аты – жөнін атамай, «Көкене» деп ардақталады.

Нұғмановтар әулеті – республика бойынша, педагогикалық өтілі ұзақ әулеттердің бірі, Нұғман әулетінің негізін қалаушы, бірнеше жүздеген жылдарды қамтиды. 1941 жылы соғыс жағдайында, ер мұғалімдердің әскерге аттануына байланысты он бес жастағы Көкене мұғалімдерді дайындайтын қысқа мерзімді курста жіберілді. Жіберілгендердің ішінде болашақ академик Якия Әубәкіров, Ұлттық қауіпсіздік комитетінің қызметкері Исақ Ахмедиян, айтқуы ұстаз Жұпар Түсіпов (кейіннен Отан соғысына қатысты) болды. Көкене бірнеше мектептерде еңбек етті, бастауыш сыныптарға сабақ берді, жоғары оқуды бітірген соң физика-математика пәндерінен дәріс оқыды. Ақбауыр сегіз жылдық және Нұраталды орта мектептерінің директоры болып, қызмет атқарды. Соғыстың соңғы сәттерінде, арнайы дайындықтан өтіп, майдан шебінде болды. Әскерден оралған соң ұстаздық жолды жалғастырды, саналы жұмырын білім беру ісіне арнады, еңбегі бағаланып, марапатталды. Кәрігүл Нұғманұлы – артына мол рухани дүние қалдырған тұлға. Рубаят тәсілінде жазылған өлеңдері, әр тақырыпты қамтитын бірнеше поэмалары, әңгімелері бар.

«Тағылымнамә» атауымен бірнеше сериялы кітабы шықты. «Тірілерге аманат», «Сөзбен мен салдарлар тынысы» атты еңбектері жарық көрді. Шығарымдары жатқандар да бар. Көкене – жанжақты талант иесі, ауылдың Леонардо да Винчи: сурет салды, мүсін жасады, үй тұрғызды, инженерлік ойын – жел энергиясын пайдаланып, жүзеге асырды. Көкенең санқырлы қызметі, шығармашылығы, жалпы өмірі жайлы «Орталық Қазақстан» газетінде (05.12.2017ж.) біршама жазылғандықтан бөріне тоқталудың қажеті шамалы. Педагогикалық және шығармашылық қызметтеріне қатысты құжаттары облыстық мұражайға тапсырылды. Ұстаз-ақынның, соғыс ардагерінің гасырлық мерейтойы атаусыз қалмайды деп бек сенеміз. Менің бүгінгі танымдық зерттеу нысанам – ақынның «Ер ана» поэмасы. Поэма – бір шаңырақтың тағдыры жайлы. Соғыс күйреген отбасы, жабырқаған ауылды баян етеді.

«Ер ана» поэмасы – шерлі гасырдың азалы үні

XX гасырдың 20 жылдары. Қазақ ауылы тар кезеңге, екі бүйірінен қысқан тар заманға тап болады. Бір жағынан, елді гасыр індеті – «оба», «шешек» аурулары жайлады, екінші жағынан, аласапыран. «Ақ» пен «қызылдарға» бөлініп, бір-бірімен жауласқан кезең келді. Өмір өзегін қансыратса да, ілби басып, алға жүрген болады. Аяу райының қаһарлы ызғарына, шыжыған ыстығына қарамастан, қына өсімдігі тасты жарып шығады емес пе?! Өмірдің аяусыз қыспағын елеместен, адам баласы, бір сәттік болса да, көрер қызығын шегермейді де, одан бас тартпайды емес пе?! Жал-жал болып жатқан таулар тізбегі бірінші баурайында ақ жаулықты, арлы Сәкен ана ел қатарлы тұрып жатты. Дүниеге үш ұл, үш қыз келді. Адамзат алдында, әулет алдында аналық пардызын тағдырады. Ендігі мұраты – перзенттерінің өсіп-өніп, азамат болуын көру, адам ретінде жетілудің кезеңіне кезеңіне қарап, өмір қызығына толық қанығу жас шаңыраққа бұйырмалы. Не қаруы жоқ, не тілі жоқ мылқау да зорлі дерт келіп жетті, алқымынан алды.

Ақын бұл сұмдықты: «Ем жоқ онда жұқпалы ауруға, Дерт өктем, ел қанатын қайыруға. Қызығы, гүлі солып қаусған жұрт, Салалды дауыс айтып: «ой, бауырымға». Үрейлі елге тағы «шешек» келді, Себелеп қайғы, шер, мұң бүкті елді. Айырып отызында жан-жарынан, Томпайтты төрт баласы қара жерді», – деп суреттейді. Адам ауруының «қарасаны» ешкімді аямады, жасына да, көрісіне де қарамады. Сәкен ананың төрт баласы мен жарын қара жер қойнына алды. Ауыл қайғы орамалын жамылды, соғыссыз бауырымдатты. Солған гүлдер, өшкен үндер, тағдырдың салғанына еріксіз көнгендер... Кәрігүл ақын қаламымен қаралы сурет салды.

«Кеткенді көздің нұрын үсік шалып, Қаншама шешек жармай солды гүлдер. Айналып қара тасқа сандуғаштар, Қаншама жанғырықтай өшті үндер...».

Ананың қайғы кешкеніне он бес жыл болды. Тағдырдың сынағына көнбеген қазақ бар ма, барына шүкіршілік қылып, «Артының қайырын берсін!» тілегін айтаған пенде табыла ма? Сәкен ана тәубеге келді. Бар мақсаты – екі балапанын жеткізу. Ауыр дерттен аман қалған екі ұлдың есімдері: Мұхамедия (Мұқан), Ғалымкеш (Ғалым). Көпшілік көңілін жұбатты, көмек қолдарын созды. Арлы ана, жігерлі ана тіршілік қамына бағылғана зор үмітпен кірісті. Әркімнің өз шаруасы бар, әркімнің өз мұң-қайғысы бар. Әмеңгері сөз салды, бірақ, тілегін қабылдамады. Бар жүкті ана өзіне алды. Қаламгер бұл жәйтті былай баян етеді.

«Қос ұлды жеткізем деп арманына, Білекті түріп тастап, етті еңбек.

Жер жұртты, шөп жинады, егін орды, Тер төкті молайтуға ортақ қорды».

«Тірі адам тіршілігін жасайды» деген осы. Адам баласы қуанышқа тойған ба, қайғыдан өлген бе? Жықтың қасы жесір ана, зарлы ана Сәкен өмір атты шырақтың нұр шашқан бір сәулесінен ұстанды.

Көңілдің қара бұлтты сейілді, анаға қос ұлдың өмірге деген құшынның көңілге медет әкелді. Ержеткеннің белгісі – үлкен ұлы Мұқан Хадидиша есімді қызға үйленді. Қолы ісмер, жас келін үйдің ішін құлпытты: сырмақ сырды, кілем тоқыды.

Бір кезде қайғы кезекке тұрғандай, үй ішіндегілерді жайратса, енді кезек қуанышты сәттерге келді. Жарық дүниеге жарқырап, немере келді.

«Қызығына майсайрап, түзеп бойды, Немереге жасады үлкен тойды. Ат орнына тайтөлеу болғаннан соң, «Төлеубек» деп, баланын атын қойды...»

Өмір өтіп жатты, Мұқанға әскери борышын өтейтін мезгіл жетті, аттанды. Әскерден анасына хат жазып, үш жылдың тез өте шығатындығын айтып, алаңдамауын сұрады. Әже мен ананың ермегі: Төлеубек, тілі шықты, тұсауын кесті. Әр сөзін, былдырын, қимылын қызықтаудан жалықпайды.

Інісі Ғалым да жетілді, оның-солын таныды, Гүлнар есімді аруға үйленбекші болады. Ғалымның және ол секілді жастардың армандары кейінге сырдылды. Суық хабар сұмандан, әлемді шарлады, ауылды да айналып өтпеді. Қайғы-қасірет әкелген шерлі соғыс басталды. Жүкен шаңырағын (Мұхамедия мен Ғалымкештің әкесі) індет бір шайқалтса, сұм соғыс үйдің іргесін сөгіп, құлату қаупін туғызды.

Мұхамедиядан «шекарада тұрмыз, Отанның шығыстағы сакшысымыз» деген хат келді. Енді әскери борышын өтеуге Ғалым аттанды. Гүлнар қалыңдығымен, әзірше, қолтастуға тура келді. Алда қос ананы әрі қос ағайындыны не күтіп тұр, белгісіз... Ғалым үш айдай дайындықтан өткен соң соғысқа аттанды. Екі бауыр бір-бірінен хат алмасып тұрады, ауылына хат жазды. Қос ананың халі, әрине, шаңыраққа ие болып қалған жап-жас Төлеубектің халі сұралады. Қос ананың тілегі, жаратушыдан сұрайтыны – балаларының елге аман-есен оралуы.

«Бал ашты, құмалақ салды, ырым етті, Ырымды көп ананың қырын кетті. Майданнан қырық екінің жылдан бастап, Келуін «қара қағаз» жілетті. Мән-жайды онда үлкенге шештіретін, Ат қойып, «бауырымдатты» естіретін. «Қағазды» кейде келген тығып тастап, Тілдерін тіс жармауға кестіретін...»

Хадидиша ана шарқ ұрды, бес шақырым жердегі жайлау қыстақтан пошта орналасқан ауылға жаяу барып, әскердегілерден хат ала алмай жүрді, нальды, бір сұмдықтың боларын сезді. Аждаһа-соғыс, сұм жылан – соғыс кімді асып. Әр шаңырақтың иесі «қара қағаздан» шошыды, тығалатын жер іздеді. Жел де, шөп те бірденің сыбырайлайтын секілді.

«Жел тұрды, шөптің басы қыбыр етті, Почташы басқармаға сыбыр етті. Көріпкелі бардай-ақ топшылаған, Ана жүрек неткен бір құдіретті. Ұлынан «қара қағаз» кепті деген, Сыбыр лез ауылды орап жетті...»

Қайғыны да шайдай бөліп ішетін ауыл емес пе, үлкендер қасіретті шаңыраққа «бауырымдап» лап қойды. Кешегі ойын-сауық артта қалды, өтті де кетті. Орнына «боздағым», «бауырым», «балаланым», «ботам» жоқтаулары, көз жастың тамшылары басты.

Ақын жүрегі ауылдастарымен бірге зарланады.

«Жаксы, жампоз әскерге кетіп жатыр, Ел қорғауға қызмет етіп жатыр. Бірі келсе соғыстан жараланып, Бірі шәйіт, бұл жалғаннан өтіп жатыр. Дұшпанға сес оғын кім оқтамады, Шәйіт кеткен боздағын кім жоқтамады. Сән адам сабыр ет деп, өтілгенмен, Төгуден ана зары тоқтамады...»

«Қоламталы мұн», «шәйіт кеткен боздақ», «ана зары» қазақтың момын ауылы, сар дала-сы, ақ жаулықты ананың естігін сөзі ме еді? Жалғыз жұбату сөзі – «Отан үшін жаның қиды, қайғының қосынан сақтасын!» Ғалым – миллиондаған құрбандардың бірі, шаңырақтың ендігі тіреу ағашы – Төлеубек. Қос әке өнерінің сарқаны жұққан, өнерлі, анасының көмегімен әскерге хат жазды. Бәрібір, ана жүрегі – күйікті, көңілі – күпті. Тек төзім, сабыр қуаты керек.

Өмір өтіп жатыр: «Қайғыға душар еткен жыл да бітті, Енді ана үлкен ұлдан хабар күтті...»

«Бір айналдырғанды – шыр айналдырдының» кері келді, шаңырақтың жас тіреуіне жай түсті. Суық тиіп, ауырған Төлеубек жасалған емге және күтімге қарамастан, күннен-күнге әлісіреп көзін жұмды. Қос ана тағы да зарлап қалды. Ендігіде ене мен келін зарының түпкірінде тағы бір тағдыры белгісіз қаратас жатыр, ол – соғыс алаңындағы Мұқанның жазмышы.

Қу өмір азаптайды: «Өлгеннің артынан өлемек жоқ» деп, тағы да азаптап, белгісіз, бұралаң сұрлеуге салып жібереді. Мандайларына сабырлық мөрі басылған қос ана, жылай-жылай, бірін-бірі сүйемелдеп, тіршілік қамытын бірге киіп, бірге сүйейді. Үміттері әлі сөнген жоқ.

«Бірі от жақса, бірі малды жайғап, Сыыр сауса, біреуі бие байлап,



Ерте тұрып, кеш жатып, іс тындырып, Келін жүрек енесін апатайлап...», деп ақын, қос ананың алдағы өмірден жасылықты сағына күткенін суреттейді. Соғыс аяқталған жоқ, бітуін жұрт тағатсыздана күтуде. Мұқанға хат жазды, бірақ, Төлеубектің өлгенін жасырады. Әскерден хат келу азайды. Ана тағы да жайлау – қыстақтан алыс бірнеше шақырым жердегі ауылға барды.

Почташы: «алаңдаманың, сүйіншілеп, хатты өзім апарып беремін» деп, үміттендіріп қояды. Көздің жасын төгіп жүріп, көптің күткен жағымды хабардың жетуінің сәті де келді. Ауыл азаматы Әшім ат үстінде, «Жеңіс!» сөзін сүйіншілеп шауып келеді. «Сүйінші! Соғыс бітті!» десті.

Ауыл бір қуанады, бір мұңданады. Қуаныштың көз жасы мен алабұрт ойдың қара тасы айтысады, салғыласады.

Көкен жырлағандай: «Көл-көсір қуанса да жылайды адам, Қызыққа көңіл-күйін бұрайды адам. Азды-көпті болса да, бар өмірін, «Үш ақ үй, үш қара үйден» құрайды адам. Соғыстан жауынгерлер орала бастады.

Қолдан, аяқтан айырылғандар, жараланғандар, кеудесіне оқ қадалғандар. Жаны да, тәні де мүдеттенгендер. Қос ана Сәкен мен Хадидиша да алаңдаулы, екеуінен де маза кетті. Мұхамедияның әскерде жүргеніне алты жыл өтті, хат жоқ. Тағы да сынақ... Аспаннан жай түскендей, хабар келді «қара қағаздан» ауыр жәйт – «Жапониямен соғыс басталды» деген.

«Яғни соғыс жалғасады» деген сөз. «Ішкені – ірің, жегені – желім» күндері туды аналардың басына.

«Қара қағаздардың» келуі жиілетті. Көрші ауылдарда да жылау-сықтау. «Қара қағаз» үйреншікті үйінің есігін соңғы рет қақты.

«Жылаудан жасы кеппей жатып, Шымбайға тағы бір жайт кетті бағып. Бастыққа пошташы қыз Мұқаннан да Келді деп, «Қара қағаз» тұр тіл қатып. Бастықтың бұл хабарға есі шықты, Қағазды қалтасына мықтап тықты. «Аузыңды жап» дегенде пошташыға, Ананың қызыл-қыстау халін ұқты...»

Орны толмас қайғының тілдей қағазда тығылып жатқанын білетіндер іштей тынды. Кім естіретінді батылы жетіп, кім шыдайды естігенде ана даусын, кімнің қаралы, жаралы хабар жеткізуші атанғысы келеді. Бәрі тығырыққа тірелді, ауыр болса да, шындықты айту қажеттілігі туды.

Болмас, деп басқарма айтты ендігіміз, Үнамас мұндай іске келдігіміз. Біреуден аяқ асты естіп қалса, Жараспай, жадау тартар елдігіміз. Жүретін көңіл қосып жақиндасып, Қарттармен ауылдағы ақылдасып, Көп пішіп, көп ойланым үш күннен соң, Жөн көрді естіртуді мақұлдасып...»

Бүкіл ауыл аңырады. Қаралы хабаршы «қарақағаздың» мәтіні зарлы өлеңге айналып, қайғылы сазы жазылып, қазақ ауылы хормен қосылып, азалы енді салып тұрды. Қос ананың қайғысын бөлісіп, ауыл марқұмның қонақасын, жетісін берді. Ел езілді, қырқы берілді. Ауылының ағынан жарыла айтқан жұбауынан Сәкен ана қамыққанын басқандай болды, бірақ шаңыраққа келін болып түскеніне сегіз жыл өткен Хадидишаның тағдырын ойлады.

Сәкен ана шерленді шешімге келді. Хадидиша да текті еді, шешім етеді: «Қалайша табадырлықты аттап кетем, От орнын алғаш жаққан таптап кетем, Қызындай ерлектенен анашымды, Жылатып, жалғыз қалай тастап кетем...» деп бозторғайша шырылдайды. Ерінің жылы өтті, Хадидиша әркім сөз салып жатты, әменгер қайыны да ойлап қояды. Келін енесіне: «кемтар болса да, бала асырап алыңыз, жаныңызға серік болады» деген сипатта ойын айтады.

Сәкен ана қайғы суын іше отырып, зарлапса да, парасатына жеңіліп, келініне төркініне кетуіне рұқсат береді, еншісін айтады. Шерменді де түскен жеріне пейілді келін ананың ботасын арқалап кеткісі келетінін білдіреді. Қос ана бірін-бірі іштей ұқты, көріседі: «Ботасын берді ана, аңырады, Таптым деп не пияғылдан, шағынады. Екеуі жоқтау айтып зарлағанда, Езіліп ел жүрегі ауырады...»

Ананың ауылдың ақ ботасын алған Хадидиша жолға шықты, мәні, мағынасы белгісіз жұмырсапары басталды; қоштасудың қиын да қымас сәті туды.

«Қадірлеп, сүйіктісін ауыл халқы, Шығарып салды көшін жаяу-жалпы. Қолтықтап сүйемелеп қос құрбысы, Келіннің дауысы сөнбей бара жатты. Келіннің қарасы әбден үзілгенше,

Ананың зарлы дауысы тынбағанды. Алдына жақсы-жампоз тізілгенше, Сөздерге тоқтау айтқан, сынбағанды...»

Сәкен ана қала берді, үй үңірейді, әр қабырғада суық жел үлейді.

Жалғыз, бұлдыр да бұлдыр үміті бұрышта бүрісіп отырған жас балада. Хадидиша келіннің кеңесімен бір жақынның қызын бауырына салып алған. Қыз ширақ, ер жетті. Ержеткені бар болсын, күйеуге қашып кетті. «Жолы болсын» деу ғана қалды.

Ана жападан-жалғыз. Соңғы жан жарасы ауыр, тән жарасы да асынды, үзіліссіз күйзелістен аққан көз жасы қос жанарының зақымдалуына әкелді Қырық жыл тұтетен шаңырағын, қырық жыл сыйласқан ауылдастарын ойлайды, қимайды. Үйінің әр бір ұығын, әр бір керегесін қастерлегені, бір-біріне бекіткені; шаңырағын қатты желден шайқалтпау үшін, сыртынан мықты қазық қаққаны, әрбір ісім оңға бассын деп, табалдырыққа оң аяқпен кіріп, сол аяқпен шыққаны; қайғы, қасірет те өмірдің сабағы екен-ау ойы әрі бір, бері бір тартады. Денсаулық төмендеп барады. Жан ауруын көтеру үшін тәттің саулығы керек. Төркін жұрты да мазалайды. Ананы жылы орыннан болмаса да, қасиетті де шерлі орыннан қозғады, беті төркін жұрты. Ана қан жұтты, жолға аттанды.

«Қия алмай, ана зарлап бара жатты. Халыққа арнап, тілек парасатты Бөлісіп соңғы рет ана мұның, Күйзелді ауылдастары бұған қатты...»

Иә, Сәкен ана да жас болды, ару болды: жар сүюді армандады сүйді; бала сүюді армандалды сүйді; немерелі болуды армандалды сүйді; келінді болып, қызығын көруді армандалды көрді. Қу соғыс бәрін күйретті. Ауыр тағдыр жауы тарихтан сабақ алу қажеттілігі ме екен? Ақын ананың аузына «сан миллион аналардың атынан, қан жерік фашизмге қарғыс айтты лағынғат сөзін салады, апамен бірге күңіренеді.

Баяндаған оқиға бір үйдің мысалы. Ұлы соғыс шерлі соғыс жалмаған тағдырдың салмағына санына әлі де жете алдық па? Ал, қазіргі толқымалы заманда адамзат баласы «төрт құбыласы тең» болып, өмір сүріп жатыр ма? Халқымыз нені ойлайды, неден қорқады? Бізге керекті тыныштық. Ақынның «біріндіктер, жал бермеңдер соғысқа» сөзі кешегі өткен қасіретті күнге ғана емес, бүгінгі аласапыран заманға да бағытталған. Мақсат адамзатты ескерту, сақтандыру. Кәрігүл Нұғманұлының «Ер ана» поэмасы қара бояумен кестеленген туынды болса да, түп мәні қайғының қара суына тойдық, енді дүниені адалынан жинап, адамша өмір сүруге үндеу. Қазақта «екі дүниенің байлығын бер» деген аталы да баталы сөз бар.

Аналар бірінші байлығын жерге көмді, екінші байлығын игілігін көре ала ма? Ақынның бір ауыз шумақ өлеңін ажыратып, жауап берейік.

Ана: «Біздің моламыз болар кең дала, бізді есіркеп жоқтар жел ғана» дейді

Ақын: «Жоқ, анамын, сен өлмейсің, сақтаймыз бейнеңді жүрегімізде. Атыңды ардақтап, жан-жылуыңды ұмытпаймыз, ұрпағың бар жерле» дейді. Келешекте аналардың екі дүниенің байлығын да не болуына тағдыр жазсын!

Түсініктеме

Поэмада болған оқиға өткен гасырдың 20-60 жылдардың арасын қамтиды. Оқиға болған елдімекеннің атауы – Шет ауданы, Ақбауыр ауылы, «Шолақ түлкі» қыстауы. Оқырман-дарға ұғынықты болу үшін, бұл жерді кенейтіп айтуды жөн көрдік.

1920 жылдары «Ақбауыр» жеке колхоз (кеңшар), «Құрама» орталығы «Шолақ түлкі», жеке кеңшар болды.1951 жылы екеуі біріктіріліп әрі «Жана жұрт», «Шаруа теңеу» (орталығы «Туматай») кеңшарларын қосып «Роза Люксембург» атындағы біртұтас (орталығы – Ақбауыр) кеңшар құрылды.

Поэмада жайлау, қыстау, поштаға жаяу бару деген сөздер бар.

Жайлауы «Ащы», «Үлкен сарыжал», «Қайнар», «Кәрі түлкі» деген жерлер. Пошта Ақбауырда болды, яғни, ана хат алу үшін, жайлау қыстақтан бес алты шақырым жүріп, ауылға барып отырған.

Поэма кейіпкерлері Сәкен ана, балалары Мұхамедия (Мұқан), Ғалымкеш (Ғалым), келіні Хадидиша. Шығармада есімдері тікелей аталмаса да, «қайы», «жан-жары», «төркін жұртты» сөздері өздерінің мағынасын ашуды талап етеді.

Сәкен ананың жолдасы Жүкен, қарқаралылық, руы – қырғыз, «Нүркен» ауылы жағанын, Мұқан мен Ғалымның әкесі. Мұқан Хадидишаға үйленеді, Төлеубегі дүниеге келді. Жүкеннің әкесі-Иманқұл. Иманқұлдан Жүкен мен Орал туады. Оралдан Жұматай дүниеге келеді, шешесі – Кенжебике. Енді осы Жұматай-Сәкен ананың қайыңының (Жұматай) баласы жайында. Ұзақ жылдар бойы Ақбауырда малшы болып еңбек етті, Нұрғайша апамызға үйленді. Ұлдары Рахмания, Серік, қызы Мағуия дүниеге келді. Екі ұлы да әр салада еңбек етті, екеуі де дүниеден озды, артында қалған ұрпақтары бар. Мағуия зейнеткерлікте. Рахмания Сәкен апамыздың бауырында болды. Сәкен апаның ақ жүзі, ақ қимешегі әлі көз алдыма. 1957-1958 жылдары болуы керек (ол кезде жас баламын), көшкені, ананың жылағаны, ауылдың шығарып салғаны еміс-еміс есімде.

Аналарымыз жыламаса екен!

Марат ТУСНП

• БАЙҚАУ

Ерлік ескерусіз қалмайды

Тарих – ұлттың жалынды сақталған мәңгілік мұра. Ал, сол мұраны жаңғыртуда әр буынның өз міндеті бар. Жұырда өткен республикалық «Ұлттық тарих күні» жобасының облыстық кезеңінде осы ұстанымның нақты көрінісін тамашаладық. №10 жалпы білім беретін мектептің 10-сынып оқушылары Жаная Сүлейменова мен Еркін Аружан «Деректі фильм» бағыты бойынша «Қазақтың төрт танкіші қызы» атты тағылымды туынды ұсынып, жүделі I орынды иеленді. Астанада өтетін республикалық кезек жолдамасына қол жеткізіп, үлкен сенім үдесінен шығуға мүмкіндік алды.

Аталған деректі фильм – көмескі тартқан тарихи ақиқатты қайта тірілтуге бағытталған ізденістің жемісі. Жас зерттеушілер екінші дүниежүзілік соғыс жылдарында Қарағанды облысынан шыққан, Кеңес Одағы бойынша қыздардан құралған жалғыз танк экипажының мүшелері болған төрт қазақ қызының ерлігін терең зерттеп, тың деректермен толықтыра білді. Олар – Жамал Байтасова, Күлкен Токбергенова, Күлжәмиля Талқанбаева, Жәмиля Бейсенбаева. Олар жинақтап ұсынған әр көрінісі – ерлікке тағзым, әр дерек – ұлт рухының айғағы.

Жобаның сәтті жүзеге асуына бірқатар аға буын өкілдері зор үлес қосты. Ішкі істер органдарының ардагері, зерттеуші Қанат Кәреновтің қолдауы ерекше атап өтуге тұрарлық. Ол бізді өз шаңырағында қабылдап, мол дерекпен бөлісіп, «Қарлығаштар орала ма?» атты авторлық кітабын тарту етті. Бұл еңбек – Қарағанды өңірінен шыққан батыр қыздардың тағдырын арқау еткен, тарихи құндылығы жоғары шығарма.

Сонымен қатар, деректі фильмді әзірлеу барысында Ғазиз Әбішевтің «Под знаменем Родины» атты кітабы мен «Мәңгі Ел» журналы да маңызды деректерге айналды. Аталған кітаптың КСРО Қорғаныс министрлігінің басшылығымен жазылғаны оның тарихи салмағын арттыра түседі.

Сонымен қатар, тарих ғылымдарының докторы, профессор Зәуреш Сақтағанова да өз деректерімен бөлісіп, ғылыми тұрғыда ой қосты. Ал, «Орталық Қазақстан» газетінің бас редакторы Еркін Мұсабек пен осы басылымның аға тілшісі Жәлел Шалқар да көмегін аямады. Олардың газетке әр жылдары танкіші қыздар туралы жарияланған мақалаларды ұсынуы, кәсіби пікірі мен қолдауы бізге зор көмек болды.

Жобамызды қызылар алқасының жоғары бағалап, тақырыптың өзектілігіне ерекше қызығушылық танытқанын атап өткен жөн. Әрқайсы еңбегімізге әділ баға беріп, жас зерттеушілердің ізденісіне серпін қосты.

Басты мақсатымыз – ерлігі елеусіз қалмауы тиіс б

Қарағанды облысы Денсаулық сақтау басқармасының ШЖҚ «Теміртау қаласының көпбейінді ауруханасы» КМК директоры бос лауазымына орналасуға конкурс туралы хабарландыру

Қарағанды облысы Денсаулық сақтау басқармасының ШЖҚ «Теміртау қаласының көпбейінді ауруханасы» КМК бақылау кенесі Қарағанды облысы Денсаулық сақтау басқармасының ШЖҚ «Теміртау қаласының көпбейінді ауруханасы» КМК (бұдан әрі – кәсіпорын) директорының бос лауазымына орналасуға конкурс жариялайды.

Конкурстың өтетін орны: Қазақстан Республикасы, 101400, Қарағанды облысы, Теміртау қаласы, Чайковский көшесі, 22 ғимарат.

Кәсіпорынның орналасқан жері: Қазақстан Республикасы, 101400, Қарағанды облысы, Теміртау қаласы, Чайковский көшесі, 22 ғимарат, кабинет: кәсіпорын директорының міндетін атқарушы, байланыс телефоны: +7 702 509 88 82; электрондық пошта: cb-temirtau@mail.ru

Кәсіпорынның негізгі қызметінің қысқаша сипаттамасы:

Кең ауқымды ауруханалар мен мамандандырылған ауруханалардың қызметі.

Конкурсқа қатысушыларға қойылатын талаптар:

– «Денсаулық сақтау» даярлау бағыты бойынша жоғары білім, «денсаулық сақтау менеджменті» («Қоғамдық денсаулық сақтау») мамандығы бойынша біліктілік арттыру (қайта даярлау) сертификаттау курсынан өткені туралы куәлік және (немесе) тиісті мамандық бойынша біліктілік беру туралы куәлік (немесе сертификат); не «Денсаулық сақтау» даярлау бағыты бойынша жоғары білім, жоғары оқу орнынан кейінгі білім «Денсаулық сақтау» немесе «бизнес және құқық» немесе ЕМВА немесе full-time (Фултайм) дәрежесін дайындау бағыты бойынша; немесе «Бизнес, басқару және құқық» даярлау бағыты бойынша жоғары білім және «денсаулық сақтау» даярлау бағыты бойынша жоғары оқу орнынан кейінгі білім немесе ЕМВА немесе full-time (Фултайм) дәрежесі;

– Денсаулық сақтау саласындағы менеджер сертификаты;

– басшы лауазымдардағы жұмыс өтілі кемінде – 2 жыл.

Кәсіпорын директорының негізгі лауазымдық міндеттері:

– Денсаулық сақтау ұйымының өн-

дірістік, қаржы-шаруашылық қызметіне басшылық жасайды, қабылданатын басқарушылық шешімдерге, ұйым мүлкінің сақталуы мен тиімді пайдаланылуына, сондай-ақ Қаржы-шаруашылық қызметінің нәтижелеріне жауапты болады.

– Ұйым қызметінің саясатын, стратегиясын және оны іске асыру тетігін айқындайды. Көрсетілетін диагностикалық, емдеу және профилактикалық көмектің тиімділігі мен сапасын одан әрі арттыруға, көрсетілетін қызметтердің сапасы мен бәсекеге қабілеттілігін арттыруға бағытталған персонал жұмысының жаңа ұйымдық нысандары мен әдістерін енгізуді және қолданыстағыларын жетілдіруді қамтамасыз етеді.

– Ұйымның құрылымдық бөлімшелерінің тиімді өзара іс-қимылын қамтамасыз етеді, олардың іс-қимылдарын көрсетілетін медициналық қызметтерді дамытуға және жетілдіруге бағыттайды.

– Сыбайлас жемқорлыққа қарсы заңнаманың сақталуына және өз тарапынан және оған бағынышты тұлғалардан сыбайлас жемқорлық көріністеріне жол бермеу жөнінде шаралар қабылдауға дербес жауапты болады.

– Ұйымды білікті кадрлармен қамтамасыз ету, олардың кәсіби білімі мен тәжірибесін ұтымды пайдалану, өмір мен денсаулық үшін қауіпсіз еңбек жағдайларын жасау, ұжымда қолайлы психологиялық атмосфераны қалыптастыру жөнінде шаралар қабылдайды. Ұйымның қызметін талдау және оның жұмыс көрсеткіштерін бағалау негізінде ұйым жұмысының нысандары мен әдістерін жақсарту үшін қажетті шараларды қабылдайды. Әлеуметтік әріптестік қағидадары негізінде ұжымдық шартты әзірлеуді, жасасуды және орындауды, еңбек тәртібін сақтауды қамтамасыз етеді, қызметкерлердің еңбек уәждемесін, бастамасы мен белсенділігін дамытуға ықпал етеді.

– Санитариялық-эпидемиологиялық жағдайларды зерделеу және бағалау жөніндегі жұмысты үйлестіреді, адам денсаулығына қолайсыз әсер етудің басым факторларын айқындайды. Санитариялық-эпидемиологиялық жағдайды жақсарту бойынша пәрменді шаралар қабылдайды.

– Гигиеналық және эпидемияға қарсы іс-шаралардың жүргізілуіне, санитарлық

ережелер мен нормалардың, гигиеналық нормативтердің сақталуына жедел және зертханалық-аспаптық бақылау мен қадағалауды ұйымдастырады.

– Медициналық этика талаптарын, ұйым қызметіндегі, оның ішінде, қаржы-шаруашылық басқару, шарттық және қаржылық тәртіпті ығыайту, әлеуметтік-еңбек қатынастарын реттеу мәселелеріндегі заңдылықты сақтауды қамтамасыз етеді.

– Қызметкерлерді қабылдауды және жұмыстан шығаруды жүзеге асырады. Шарттар жасасады, жеке және заңды тұлғалармен мәмілелер жасайды. Өз құзыретіндегі мәселелер бойынша барлық қызметкерлер үшін міндетті өкімдер мен бұйрықтар шығарады.

– Мемлекеттік органдарда, ұйымдарда және сотта ұйымды білдіреді. Медициналық этиканы, ішкі еңбек тәртібін талаптарын, аспаптарды, жабдықтар мен механизмдерді техникалық пайдалануды, өртке қарсы қауіпсіздікті, еңбек қауіпсіздігі мен қорғауды, санитарлық-эпидемиологиялық режимді сақтауды қамтамасыз етеді. Ұйымның уақытылы есеп беруін қамтамасыз етеді.

– Ядролық медицина саласындағы қызметті жүзеге асыратын денсаулық сақтау ұйымының басшысы (директор немесе бас дәрігер) үшін (косымша):

– Тиісті фармацевтикалық практика стандарттарына сәйкес фармацевтикалық жүйенің жұмыс істеуін қамтамасыз ету процесін ұйымдастырады және бақылайды.

– Радиоизотоптық зерттеулер, Радионуклидтік терапия, радиофармацевтикалық дәрілік препараттар өндіру көлемін жоспарлайды.

– Өндірістегі тәуекелдерді талдауды бақылайды және өндірілетін радиофармацевтикалық дәрілік препараттардың сапасына шолу талдауын жүргізеді.

Біліу керек:

Қазақстан Республикасының Конституциясын, Қазақстан Республикасының Азаматтық Кодексі, Қазақстан Республикасының Еңбек кодексі, «Халық денсаулығы және денсаулық сақтау жүйесі туралы» Қазақстан Республикасының кодексі, «Әкімшілік құқық бұзушылық туралы» Қазақстан Республикасының

Кодексі, «Мемлекеттік сатып алу туралы» Қазақстан Республикасының Заңын, «Сыбайлас жемқорлыққа қарсы іс-қимыл туралы» Қазақстан Республикасының Заңын, «Қазақстан Республикасының Тілдер туралы заңын», «Өрт қауіпсіздігі қағидаларын бекіту туралы» Қазақстан Республикасы Төтенше жағдайлар министрінің 2022 жылғы 21 ақпандағы №55 бұйрығын (Нормативтік құқықтық актілерді мемлекеттік тіркеу тізілімінде №26867 болып тіркелген);

– қазіргі басқарушылық қызметтің стратегиялық және ұйымдастырушылық аспектілері;

– Денсаулық сақтау ұйымдарының жоспарлы-экономикалық және қаржылық қызметінің негіздері;

– басқарудың экономикалық әдістері және ұйымның қызметін талдау; медициналық қызметтер нарығының конъюнктурасы;

– Денсаулық сақтау саласындағы адам ресурстарын басқарудағы үздік тәжірибелер; халықтың денсаулық жағдайын сипаттайтын Статистика, өлшемдер мен көрсеткіштер;

– отандық медицинаның заманауи ғылыми жетістіктері, денсаулық сақтауды басқарудағы үздік халықаралық тәжірибе; еңбек қауіпсіздігі және еңбекті қорғау, өндірістік санитария және өртке қарсы қауіпсіздік жөніндегі қағидалар мен нормалар;

– Төтенше жағдайлар кезіндегі қызметті ұйымдастыру.

Конкурс Қазақстан Республикасы Денсаулық сақтау министрінің 2020 жылғы 27 мамырдағы № ҚРДСМ-58/2020 «Денсаулық сақтау саласындағы Байқау кенесі бар шаруашылық жүргізу құқығындағы мемлекеттік кәсіпорынның атқарушы органының немесе республикалық атқарушы органы басшысының функцияларын жеке-дара жүзеге асыратын басшысының бос лауазымына конкурс өткізу қағидаларын бекіту туралы» бұйрығына, сондай-ақ Қазақстан Республикасы Денсаулық сақтау министрінің 2020 жылғы 21 желтоқсандағы № ҚР ДСМ-305/2020 «Денсаулық сақтау саласындағы мамандықтар мен мамандандырулар номенклатурасын, Денсаулық сақтау қызметкерлері лауазымдарының номенклатурасы мен

біліктілік сипаттамаларын бекіту туралы» бұйрығына сәйкес өткізіледі.

Конкурсқа қатысуға ниет білдірген адам конкурс өткізу туралы хабарландыруда көрсетілген мерзімде мынадай құжаттарды ұсынады:

- 1) конкурсқа қатысу туралы өтініш;
- 2) еркін нысанда жазылған өмірбаян;
- 3) Білім туралы құжаттардың көшірмелері;
- 4) еңбек кітапшасының (ол болған кезде) немесе еңбек шартының көшірмесі, еңбек шартын қабылдау және тоқтату туралы бұйрықтардан үзінді көшірме не жұмыс өтілін растайтын басқа құжат;
- 5) «денсаулық сақтау саласындағы есепке алу құжаттамасының нысандарын бекіту туралы» ҚР Денсаулық сақтау министрінің м. а. 2020 жылғы 30 қазандағы № ҚР ДСМ-175/2020 бұйрығымен бекітілген 075/е нысаны бойынша денсаулық жағдай туралы анықтама;
- 6) ҚР Бас прокуратурасының Құқықтық статистика және арнайы есепке алу Комитетінің соттылығының жоқтығы туралы анықтамасы.

Конкурсқа келесідей адамдар қатыса алмайды:

- 1) он сегіз жастан кіші;
- 2) бұрын сыбайлас жемқорлық құқық бұзушылық жасаған;
- 3) Қазақстан Республикасының заңнамасында белгіленген тәртіппен өтелмеген немесе алынбаған соттылығы бар адам;
- 4) Қазақстан Республикасының заңнамасында көзделген өзге де жағдайлар.

Конкурсқа қатысу үшін қажетті құжаттар Қарағанды облысы Денсаулық сақтау басқармасының ШЖҚ «Теміртау қаласының көпбейінді ауруханасы» КМК-на мына мекеңжай бойынша ұсынылуы тиіс: Теміртау қаласы, Чайковский көшесі, 22, пошталық индексі: 101400, телефон: 8 (7213) 44-76-90. E-mail: cb-temirtau@mail.ru, директордың қабылдау кабинеті. Бұқаралық апарат құралдарының басшыларында конкурс өткізу туралы хабарландыру жарияланған сәттен бастап 15 күнгізбелік күн ішінде.

ШЖҚ «Теміртау қаласының көпбейінді ауруханасы» КМК

Объявление о конкурсе на занятие вакантной должности директора КГП на ПХВ «Многопрофильная больница города Темиртау» управления здравоохранения Карагандинской области

Наблюдательный совет КГП на ПХВ «Многопрофильная больница города Темиртау» управления здравоохранения Карагандинской области объявляет конкурс на занятие вакантной должности директора КГП на ПХВ «Многопрофильная больница города Темиртау» управления здравоохранения Карагандинской области (далее – Предприятие).

Место проведения конкурса: Республика Казахстан, 101400, Карагандинская область, город Темиртау, улица Чайковского, строение 22.

Место нахождения предприятия: Республика Казахстан, 101400, Карагандинская область, город Темиртау, улица Чайковского, строение 22, кабинет: исполняющего обязанности директора Предприятия, контактный телефон: +7 702 509 88 82; электронная почта: cb-temirtau@mail.ru

Краткое описание основной деятельности Предприятия:

Деятельность больницы широкого профиля и специализированных больниц.

Требования, предъявляемые к участникам конкурса:

– высшее образование по направлению подготовки «Здравоохранение», свидетельство о прохождении сертификационного курса повышения квалификации (переподготовки) по специальности «Менеджмент здравоохранения» («Общественное здравоохранение») и (или) свидетельство (или сертификат) о присвоении квалификации по соответствующей специальности; либо высшее образование по направлению подготовки «Здравоохранение», последующее образование по направлению подготовки «Здравоохранение», или «Бизнес и право» или степень ЕМВА или full-time (Фултайм); либо высшее образование по направлению подготовки «Бизнес, управление и право» и последующее образование по направлению подготовки «Здравоохранение» или степень ЕМВА или full-time (Фултайм);

– сертификат менеджера в области здравоохранения;

– стаж работы на руководящих должностях не менее 2-х лет.

Основные должностные обязанности директора Предприятия:

– Руководит производственной, финансово-хозяйственной деятельностью организации здравоохранения, несёт от-

ветственность за принимаемые управленческие решения, сохранность и эффективное использование имущества организации, а также за результаты финансово-хозяйственной деятельности.

– Определяет политику, стратегию деятельности организации и механизм ее реализации. Обеспечивает внедрение новых и совершенствование существующих организационных форм и методов работы персонала, направленного на дальнейшее повышение эффективности и качества оказываемой диагностической, лечебной и профилактической помощи, повышение качества и конкурентоспособности оказываемых услуг.

– Обеспечивает эффективное взаимодействие структурных подразделений организации, направляет их действия на развитие и совершенствование оказываемых медицинских услуг.

– Несёт персональную ответственность за соблюдение антикоррупционного законодательства, и принятию мер по недопущению проявлений коррупции со своей стороны и подчинённых ему лиц.

– Принимает меры по обеспечению организации квалифицированными кадрами, рациональному использованию их профессиональных знаний и опыта, созданию безопасных для жизни и здоровья условий труда, формированию благоприятной психологической атмосферы в коллективе. На основе анализа деятельности организации и оценки показателей его работы принимает необходимые меры по улучшению форм и методов работы организации. Обеспечивает на основе принципов социального партнёрства разработку, заключение и выполнение коллективного договора, соблюдение трудовой дисциплины, способствует развитию трудовой мотивации, инициативы и активности работников.

– Координирует работу по изучению и оценке санитарно-эпидемиологических ситуаций, определяет приоритетные факторы неблагоприятного воздействия на здоровье человека. Принимает действенные меры по улучшению санитарно-эпидемиологической ситуации.

– Организует оперативный и лабораторно-инструментальный контроль и надзор за проведением гигиенических и противоэпидемических мероприятий, за соблюдением санитарных правил и норм

и гигиенических нормативов.

– Обеспечивает соблюдение требований медицинской этики, законности в деятельности организации, в том числе в вопросах финансово-хозяйственного управления, укрепления договорной и финансовой дисциплины, регулирования социально-трудовых отношений.

– Осуществляет приём и увольнение работников. Заключает договора, совершает сделки с физическими и юридическими лицами. Издаёт по вопросам своей компетенции распоряжения и приказы, обязательные для всех работников.

– Представляет организацию в государственных органах, организациях и суде. Обеспечивает выполнение медицинской этики, требований внутреннего трудового распорядка, технической эксплуатации приборов, оборудования и механизмов, соблюдение противопожарной безопасности, безопасности и охраны труда, санитарно-эпидемиологического режима. Обеспечивает своевременную отчётность организации.

– Для руководителя организации здравоохранения, осуществляющего деятельность в сфере ядерной медицины (директора или главного врача) (дополнительно):

– Организует и контролирует процесс обеспечения функционирования фармацевтической системы в соответствии со стандартами надлежащих фармацевтических практик.

– Планирует объёмы проведения радиоизотопных исследований, радионуклидной терапии, производства радиофармацевтических лекарственных препаратов.

– Контролирует анализ рисков на производстве и проводит анализ обзора качества производимых радиофармацевтических лекарственных препаратов.

Должен знать:

Конституцию Республики Казахстан, Гражданский кодекс Республики Казахстан, Трудовой кодекс Республики Казахстан, Кодекс Республики Казахстан «О здоровье народа и системе здравоохранения», Кодекс Республики Казахстан «Об административных правонарушениях», Закон Республики Казахстан «О государственных закупках», Закон Республики Казахстан «О противодействии коррупции», Закон Республики Казахстан «О языке в Республике Ка-

захстан», приказ Министра по чрезвычайным ситуациям Республики Казахстан от 21 февраля 2022 года № 55 «Об утверждении Правил пожарной безопасности» (зарегистрирован в Реестре государственной регистрации нормативных правовых актов под №26867);

– стратегические и организационные аспекты современной управленческой деятельности;

– основы планомерно-экономической и финансовой деятельности организаций здравоохранения;

– экономические методы управления и анализ деятельности организации;

– конъюнктуру рынка медицинских услуг;

– лучшие практики в управлении человеческими ресурсами в здравоохранении;

– статистику, критерии и показатели, характеризующие состояние здоровья населения;

– современные научные достижения отечественной медицины, лучший международный опыт в управлении здравоохранением;

– правила и нормы по безопасности и охране труда, производственной санитарии и противопожарной безопасности;

– организацию деятельности в условиях чрезвычайных ситуаций.

Конкурс проводится в соответствии с Приказом Министра здравоохранения Республики Казахстан от 27 мая 2020 года № ҚР ДСМ-58/2020 «Об утверждении Правил проведения конкурса на вакантную должность руководителя, единолично осуществляющего функции коллегиального исполнительного органа государственного предприятия на праве хозяйственного ведения с наблюдательным советом в области здравоохранения», а также Приказом Министра здравоохранения Республики Казахстан от 21 декабря 2020 года № ҚР ДСМ-305/2020. «Об утверждении номенклатуры специальностей и специализаций в области здравоохранения, номенклатуры и квалификационных характеристик должностей работников здравоохранения».

Сроки начала и окончания приёма документов:

Лицо, изъявившее желание участвовать в конкурсе, представляет в сроки, указанные в объявлении о проведении конкурса, следующие документы:

- 1) заявление об участии в конкурсе;
- 2) автобиографию, изложенную в произвольной форме;
- 3) копии документов об образовании;
- 4) копию трудовой книжки (при её наличии) или трудового договора, выписки из приказов о приёме и прекращении трудового договора либо другой документ, подтверждающий стаж работы;
- 5) справку о состоянии здоровья по форме 075/у, утверждённой приказом и.о. Министра здравоохранения РК от 30 октября 2020 года № ҚР ДСМ-175/2020 «Об утверждении форм учётной документации в области здравоохранения»;
- 6) справку Комитета по правовой статистике и специальным учётам Генеральной прокуратуры РК об отсутствии судимости.

Не могут принимать участие в конкурсе лица:

- 1) моложе восемнадцати лет;
- 2) ранее совершившее коррупционное правонарушение;
- 3) имеющее непогашенную или не снятую в установленном законодательством Республики Казахстан порядке судимость;
- 4) иные случаи, предусмотренные законодательством Республики Казахстан

Участник конкурса может представить дополнительную информацию относительно его образования, стажа работы, уровня профессиональной подготовки (копии документов о повышении квалификации, присвоении учёных степеней и званий, научных публикации, а также рекомендации с предыдущего места работы).

Необходимые для участия в конкурсе документы должны быть представлены в КГП на ПХВ «Многопрофильная больница города Темиртау» управления здравоохранения Карагандинской области, расположенного по адресу: г. Темиртау, ул. Чайковского 22, почтовый индекс: 101400, телефон 8 (7213) 44-76-90. E-mail: cb-temirtau@mail.ru, кабинет приёмная директора, в течение 15 календарных дней с момента публикации объявления о проведении конкурса в изданиях средств массовой информации.

КГП на ПХВ «Многопрофильная больница города Темиртау»

• ТУРНИР

Елеулі ұлын еске алды

Қарағандының тарихымен тамырлас Н.Нұрмақов атындағы №2 мектеп-интернаты – талай дарынды шәкіртті түлеткен киелі білім ордасы. Осы қарашанырақтан қанат қаққан азаматтардың қатарында қоғам қайраткері Мәди Бексұлтанов та бар еді. Алайда, тағдыр оны небәрі 42 жасында арамыздан алып кетті. Ардақты азаматты ұмытпай, есімін ұлықтау мақсатында мектептің 1986 жылғы түлектері, яғни, сыныптастары марқұмды еске алу мақсатында мектепшілік турнир өткізді.



Ербол ЕРБОЛАТ,
«Ortalyq Qazaqstan»

Турнирдің ашылу салтанатына Мәди Қазыбекұлының анасы Валентина Бексұлтанова мен оның алғашқы ұстазы Бақыт Байболатова арнайы қатысып, естелігімен бөлісті. Сонымен қатар, белгілі қоғам қайраткері Есенғазы Иманғалиев пен Қарағанды қалалық білім бөлімінің басшысы Есентай Әшімов те арнайы келіп, марқұмның азаматтық болмысын, адами қасиеттерін атап өтті. Әрі ұйымдастырушыларға алғыс білдіріп, ізгі тілектерін жеткізді.

– Мәди Қазыбекұлымен алғаш рет 2006 жылы танысқан едім. Әлі күнге дейін есімде. Министрлікке қызметке келісімен, бірден мектепке қоңырау шалды. Телефонды көтерсем, Мәди екен. Өзін осы мектептің түлегі ретінде таныстырды. Әрі мектеп бітіргендеріне 20 жыл екендігін, ұстаздарымен кездескісі келетінін айтты. Бізде түлектермен кездесу дәстүрі бар.

білімді азамат екенін бірден аңғарсаң. Мәди марқұм аспанға жүлдіз болып көтерілді де, жай ғана ағып түсті, – деді Есентай Мұқатайұлы.

Мектеп-интернаттың директоры Нұрғазы Өтебаев та сөз алып, осындай іс-шара ұйымдастырып жатқан мектептің 1986 жылғы түлектеріне алғысын білдірді.

– Мәди ағамыз қысқа ғана ғұмырында елге адал қызмет етіп, артында өшпес із қалдырды. Туған мектебін ешқашан жаднан шығармай, үнемі келіп, оқушылармен жүздесіп, оларға қамқорлық танытып жүретін. Өткен аптада мектебіміз айрықша табыстарға қол жеткізді. Егер Мәди ағамыз бүгінгі жетістіктерді көргенде, шексіз қуанышы анық еді. Жалпы, мұндай еске алу іс-шараларын әртүрлі форматта ұйымдастыруға болады. Дегенмен, мектеп түлектерінің бастамасымен өткен бұл

маттарға шынайы алғысымды білдіремін, – деді Нұрғазы Ғазизұлы.

Турнир ұлдар мен қыздар арасында бөлек ұйымдастырылған. Атап айтқанда, футболдан 8-11 сынып оқушыларының арасында сегіз команда қатысып, олар екі топқа бөлінген. Әрі турнир ережесіне сәйкес әр команда тоғыз ойыншыдан жасақталып, құрамында бір жаттықтырушы мен бір тәрбиешінің болуы міндеттелген. Топтық кезеңде командалар өзара үш ойыннан өткізіп, үздіктерді анықтады.

Жарыс қорытындысы бойынша футболдан I орынды «Blazers» командасы жеңіп алды. Ал «Minus 1» командасы II орынға тұрақтаса, «Qutap» командасы III орынды қанағат тұтты.

– Топтық кезеңнен өту біз үшін оңай болған жоқ. Қарсыластарымыз әр ойында сауатты тактика құрып, лайықты қарсылық көрсетті. Жартылай финалда «Treble» командасымен кездесіп, негізгі уақытта тең тарқастық. Кездесу пенальти сериясына ұласып, нәтижесінде пенальти сериясында жеңіске жеттік. Ал, финалда «Minus 1» командасымен жолығып, алғашқы таймда есеп тең болды. Екінші таймның соңына таман қарсылас қақпасынан саңылау тауып, жеңіс голын соқтық. Жалпы, мұндай спорттық турнирлер оқушылар үшін аса қажет. Олар сергіп, өзара тәжірибе алмасып, шеберліктерін шынайылайды, – деді 10-сынып оқушысы Бауыржан Еркін.

Ал, қыздар арасында волейболдан жарыс 6-11 сынып оқушылары арасында ұйымдастырылған. Бұл сайыста да тәртіп пен талап дәл сондай. Әр команда құрамында жаттықтырушы мен тәрбиеші болуы шарт. Волейбол бәсекесіне мектептен алты команда қатысып, өзара мықтыны анықтаған. Нәтижесінде, «NetX» командасы қарсылас шак келтірмей, үздік атанды. II орынды – «Найку» командасы иеленсе, III орынды – «Stom» командасы қанжығалады.

Суреттерді түсірген автор

• ХОККЕЙ

Бар үміт – бесінші кездесуде

Қарағандылық «Сарыарқа» хоккей клубы ел чемпионатының ақтық кезеңінде елордалық «Nomad Astana» клубымен төртінші кездесуін өткізді. Өкінішке қарай, жерлестер өз алаңында өткен екінші ойында 1:5 есебімен жеңіліп қалды. Енді қос команда арасында соңғы, яғни, бесінші кездесу ғана қалды. Ал, ол кездесу сырт алаңда өтеді.



Ербол ЕРБОЛАТ,
«Ortalyq Qazaqstan»

Өткен жолы қарағандылықтар өз алаңында елордалықтарды 7:1 есебімен жеңгенде, бір қуанып қалғанымыз рас. Дәл солай, өз алаңымыздағы екінші кездесуде де жеңіске жететінімізге еш шүбә болмаған. Алайда, елордалықтар, керісінше, айла-сын асырып кетті.

Ойынның бірінші айналымында елордалықтар қатарынан үш шайба салып, есепте алға шықты. Ал, екінші айналымның басында тағы да шабуыл ұйымдастырып, таблодағы есепті 0:4-ке жеткізді.

31-минутта қарағандылықтар қарымта шабуылға көшті. Сол сәтте шайба оң қапталда тұрған Егор Кузьменконың еншісіне тиген еді. Ол кідірместен қақпа маңында ұрымтал тұста жүрген әріптесі Артем Лихотниковқа дәл пас жолдайды. Артем болса қарсы қапталда бос тұрған Данила Карабанды байқап, шайбаны

соған бағыттайды. Мүмкіндікті мүлтік жібермеген Данила қақпаға жойқын соққы жасап, есеп айырмасын қысқартқан. Алайда, 34-ші минутта елордалық ұжым жауапсыз қалмай, тағы бір шайба соғып, таблодағы көрсеткішті 1:5-ке жеткізді.

Үшінші кезеңде қос команда да есеп аша алған жоқ. Осылайша, «Сарыарқа» елордалықтарымен өткен төрт кездесудің тек біреуінде ғана жеңіске жетіп отыр. Енді алда – шешуші, яғни, соңғы ойын. Егер жерлестер осы кездесуде басым түссе, турнир регламентіне сәйкес командалар тағы екі матч өткізеді. Демек, басты мақсатқа жетуге небәрі бір қадам қалды. Енді барлығы соңғы ойындардың нәтижесіне байланысты. Бізге тек жеңіс керек.

Сурет клубтың әлеуметтік желідегі парақшасынан

• АСЫҚ АТУ

Асық ойнаған озады

Бүгінде өңірде асық ату ұлттық ойыны дамып келеді. Оған қызығушылық танытып жүрген жасөспірімдердің қатары күн санап артып келеді. Осы мақсатта Қарағандыда 2010-2012 жылдары туған жасөспірімдер арасында облыстық чемпионат өтті. Оған өңірден 50-ге жуық спортшысы қатысып, өзара мықтыны анықтады. Турнирдің жеңімпаздары ел чемпионатына жолдама иеленді.

Ербол ЕРБОЛАТ,
«Ortalyq Qazaqstan»

Қарсыластар жеребе арқылы анықталды. Ойын ережесіне сәйкес, шеңбердің ішіне 15 асық қойылған. Жеңімпаз атану үшін әр ойыншы осы асықтардың сегізін жинауы тиіс. Ойыншылар шеңбердің сыртында сызылған сызықтан тұрады да, ортадағы асықты көздейді. Асықты шеңберден шығарса, ойыншы бір ұпайға ие болады. Содан кейін шеңбердің сызығынан тұрып ойын жалғасады. Егер, көздегенің қысық кетсе немесе ортадағы асық шеңбер сызығынан әрі аспаса, кезек автоматты түрде қарсыласқа өтеді. Ойын осылайша асықтар түгел жиналғанша, әрі ұпай саны анықталғанша жалғасады.

Қарсыластар жеребе арқылы анықталған. Ойын ережесіне сәйкес шеңбер ішіне 15 асық тізіледі. Әр ойыншы соның сегізін жинаса, жеңімпаз атанады. Әр қатысушы шеңбердің сыртында сызылған сызықтан тұрып, шеңбер ортасындағы асықты көздейді. Ортадағы асықты шеңберден шығарса – бір ұпай. Содан соң шеңбер сызығында тұрып атады. Егер, көздегені қысық кетсе, кезек қарсыласқа өтеді. Шеңбер сыртындағы сызықтан тұрып атқан асығы тізілген асыққа тиіссе, онда ойын әрі қарай жалғаса береді. Әр жұлп үш ойыннан ойнайды. Егер бір спортшы екі ойында жеңіске жетсе, жеңіс автоматты түрде сол спортшының еншісінде қалады.

Бұқар жырау ауданынан жарысқа жалпы саны 16 спортшы келген. Үміткер ауылының асық



ату спортының жаттықтырушысы Жеңіс Үмітпаев болса, тоғыз шәкіртін додаға қосыпты. Нәти-

жесінде, Мұхамедәли Аманбай – I орын, Нұрғислам Қайуолов – III орын еншілеп, олжалы қайтты. Жеңіс

Үмітпаев жаттықтырушылық қызметін осыдан төрт жыл бұрын бастаған. Соған қарамастан осы қысқа мерзім ішінде оның шәкірттері бірнеше рет ел чемпионатына қатысып, жоғары нәтижелерге қол жеткізіпті.

– Ел чемпионатына бірнеше шәкіртім қатысты. Өкінішке қарай, әзірге жүлдегерлер қатарынан көріне алмай келеміз. Балаларыма дайындық пен тәжірибе жетіспей тұр. Қазіргі таңда ауылда жаттығуға қажетті құрал-жабдықтар жеткіліксіз. Мысалы, Мұхамедәли – облыс чемпионы. Әрі бытыр Шымкентте өткен ел чемпионатының қатысушысы. Ал, Нұрғислам осы спортқа небәрі жарты жыл бұрын келген. Бұл – оның алғашқы үлкен турнирі. Десе де, өз құлшынысы мен тұрақты жаттығуының арқасында алғашқы жүлдесін еншілеп отыр. Ойыншылардың осалы жоқ. Барлығы жоғары дайындықпен келген. Алдағы уақытта ауылда мектеп спортзалын пайдаланып, асық ату үйірмесін ұйымдастыруды жоспарлап отырмыз. Арнайы асықтар мен кілемді де сатып аламыз. Енді, келешекте біздің

ауылдан жаңа чемпиондар шығады, – деді жаттықтырушы.

Шет ауданына қарамасты Ақжал кентінде асық ату үйірмесі қаңтардан бері жұмыс істейді. Қазіргі таңда үйірмеге қатысушылар саны 50-ден асыпты. Облыстық немесе түрлі деңгейдегі турнирлерге үйірме оқушылары алдын ала іріктеу кезеңінен өтетін көрінеді. Одан үздік танылған 5-6 спортшы ғана жарысқа қатысуға жолдама алады. Бұл турнирге Ақжалдан алты бала қатысқан. Солардың ішінде Әділет Дүйсенбаев ақтық кезеңге жолдама алып, II орыннан көрінді.

– Чемпионат өте тартысты әрі қиын болды. Ал, Нұрғислам осы спортқа небәрі жарты жыл бұрын келген. Бұл – оның алғашқы үлкен турнирі. Десе де, өз құлшынысы мен тұрақты жаттығуының арқасында алғашқы жүлдесін еншілеп отыр. Ойыншылардың осалы жоқ. Барлығы жоғары дайындықпен келген. Алдағы уақытта ауылда мектеп спортзалын пайдаланып, асық ату үйірмесін ұйымдастыруды жоспарлап отырмыз. Арнайы асықтар мен кілемді де сатып аламыз. Енді, келешекте біздің

Сурет ұйымдастырушылардан

ORTALYQ
QAZAQSTAN

Қарағанды облыстық қоғамдық-саяси газет

Құрылтайшысы: облыс әкімдігі
МЕНШІК ИЕСІ: «Сауатқа Арапар» ЖШС

Директор
Қайрат Жүнісұлы ӘБІЛДА

Директордың орынбасары
Станислав Альбертович ПЕСНЕВ

Директордың орынбасары
Галия Боранқұлқызы БАСТЕНОВА

Бас редактор
Е.К. МҮСАБЕК
Бас редактордың орынбасары
Қ.А. АЙТЖАН
Сайт редакторы
А.Ә. СОВЕТ
Жауапты хатшы
С.Б. ПИЯШ

Телефондар:

Бас редактор: 43-38-53
Бас редактордың орынбасары: 43-58-08
Интернет-редакция редакторы: 43-38-33
Жауапты хатшы: 43-49-72
Жарнама, факс: 43-57-82, 43-21-55;

Меншікті тілшілер:

Ақтоғай, Шет, Балқаш,
Приозерск: 8-702-293-13-70
Қарқаралы, Нұра,
Осакаров: 8-702-216-73-50
Темиртау, Саран, Шахтинск, Абай,
Бұқар жырау: 8-775-189-33-19

• Жарияланған мақала авторларының пікірлері редакция көзқарасын білдірмейді.
• Жарнамалар мен хабарландырулардың мазмұнына жарнама беруші жауап береді.
• Газетте жарияланған материалдарды сілтемесіз көшіріп басуға болмайды.
• Материалдың жариялану ақысы төленген ☑

Газет Қазақстан Республикасы Ақпарат және Қоғамдық даму министрлігінің Ақпарат комитетінде қайта тіркеуден өтіп, 2020 жылғы 15 желтоқсанда № КЗ18ВР000030163 күәлігі берілді.

Газет сейсенбі, бейсенбі, сенбі күндері шығады.
Мекенжайымыз: 100009, Қарағанды қ., Әлімхан Ермеков көшесі, №33 ғй.

Электрондық пошта: ortalqy.kz@gmail.com; ortalqy.kaz@mail.ru
Жарнама бөлімі: ortalqy.reklama@mail.ru



Газет жеткізілімесе
41-26-82, 43-57-88
телефонна хабарласыңыздар.

«БанкЦентрКредит» АҚ ҚФ
Есеп-шот: kz50826MOKZTD2003131,
БИК KСJВKZXX БИН 000840001412

Таралымы 4 068

№37 тапсырыс. Индекс 65484
Офсеттік басылым. Көлемі 4 баспа табақ.

Бағасы келісім бойынша
«Типография Арко» ЖШС баспаханасында басылды.
Қарағанды қ., Сәтбаев к., 15.
Газеттің компьютерлік орталығында теріліп, беттелген.
Кезекші редактор ҚАМАЛ СОВЕТҚЫЗЫ